



totem

Mobil Lárva

Szerelési útmutató

DIY APP

VEZÉRELT

ROBOT



v.1.6

INDULÁSI TIPPEK

Anyák behelyezése (1)

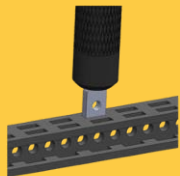

Jó ötlet, minden szerelést a sínekbe helyezett csavarokkal kezdeni (ha a feladat megköveteli). A csavarhúzó hátuljával nyomja be az anyákat.

Anyák behelyezése (2)

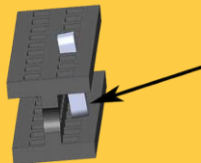

Miután berakta a részbe, az anyák hajlamosak megdőlni. Használja a hüvelykujját és tolja vissza egyenesbe, majd a csavarhúzóval újra segítse az anyát, a helyére betolni.

Hibás menetek



Néhány csavarból hiányzik a menet. Ez egy gyártási probléma és dolgozunk a megoldáson. A készlethez ezért mellékelünk néhány extra anyát és elnézést kérünk a kellemetlenségéért.

Távtartók meghúzása



Nyomja a hüvelykujjával a műanyag távtartókat, miközben a villáskulccsal meghúzza.

Vonalzó

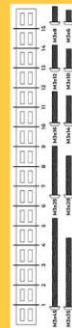

Használja a Sín/Csavar vonalzóját a sínek és csavar-hossz meghatározásához.

További tippekért látogasson el az alábbi linkre:

<https://totemmaker.net/blog/totem-mechanics-for-beginners/>

MIELŐTT ELKEZDENÉ AZ ÉPÍTÉST:

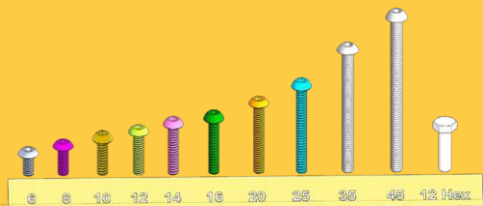

Szabványos Totem csavar M3-as

A csavarok színkódjai:

Néhány színt tettünk a csavarokra, hogy az utasítások egyértelműbbek legyenek.



MEGJEGYZÉS:

2x 8mm

Megjegyzés a csavarokhoz amik 6mm-től eltérőek lehetnek.

Ha nem 6 mm-es csavarokat használnak, akkor a színeken kívül további megjegyzéseket adunk meg a használati utasításban a mm-ben megadott hosszúságokkal.

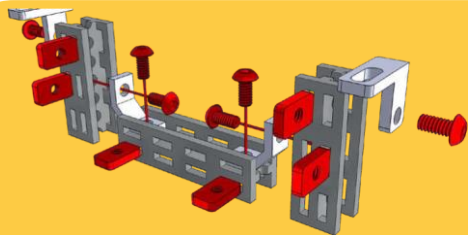
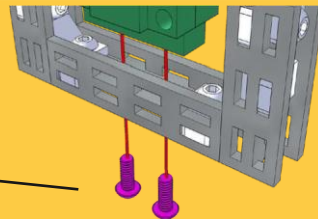

6 mm-es csavarok és 6x10 mm-es anyák

Egy építési lépés megkezdésekor a 6 mm-es csavarok és a 6x10-es anyák **VÖRÖS** színűek. Ez megkönnyíti az új csavarok és anyák elhelyezését.

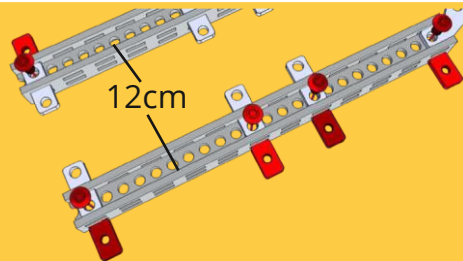

I - a sínek hossza.

Amikor egy lépésben új totemgerendára van szükség a hosszúság fel van tüntetve.

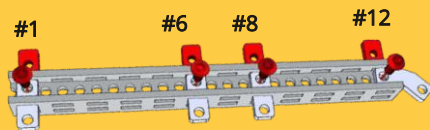

A #-szimbólummal ellátott anyák pozíciói.

Ha ez hasznos, a Totem Sín nyílásokat szám jelzi.
Kezdjük az #1-es számmal, és számoljuk a nyílásokat.

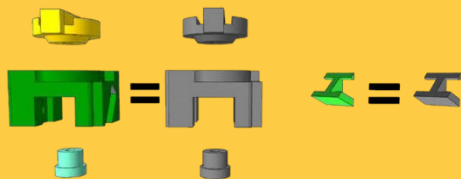

Az alkatrészek színei:

A műanyag alkatrészek színei eltérhetnek.
A színeket gyakran megváltoztatják az alkatrészekon, hogy könnyebben láthatóak legyenek az utasítás képein.

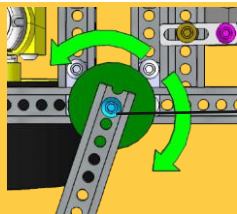

Ne húzd meg
túlságosan.

Zöld forgó nyilak = forgó művelet.

Ha a csatlakozás egy forgó tengelycsap, nem szabad túlságosan meghúzni a csavart és az anyát. Próbálja ki, hogy egyenletesen forogjon, de ne is túlságosan imbolyogjon.

Totem dugókulcs



Hasznos kis szerszám:

A készletben található egy kis hatlapfejű dugókulcs, amely a záróanyák és a műanyag távtartók rögzítéséhez használható. A keskeny vége a záróanyákhoz való.



ALKATRÉS Z LISTA:

58x  Csavar M3x6	5x  Csavar M3x8	10x  Csavar M3x10	1x  Csavar M3x12	5x  Csavar M3x14	1x  Csavar M3x20	3x  Csavar M3x25	7x  Csavar M3x35		
1x  Csavar M3x45	87x  Any M3 6x10	21x  Záranya M3	12x  2-lyukú szimpla konzol	6x  C-Konzol	2x  L-Csavart konzol	1x  L-Csavart tükörképe	4x  2-Lyukú 45° szimpla		
5x  2-lyukú konzol	2x  45°-90° konzol	2x  45°-90° konzol tükör	7x  Szimplaoldalú kitöltő	40x  Múa.gyűrű 4mm	1x  Múa.gyűrű 8mm				
11x  Fém alátét M3 9x0.8mm	2x  Múa. távtartó M3x8mm	2x  Mini szervó motor	2x  Mini szervó motor kar	2x  Csavar M2.5x8 Servó karhoz			3 cm	6x	
1x  X3 Vezérlőpanel	1x  Li-Ion 3.7V Akku	1x  USB Akkutöltő	3x  Gumipánt	3x  43mm O-tengely kerék	4 cm/8H	3x	4 cm	2x	
1x  5.5mm Totem villáskulcs	1x  Totem csavarhúzó	1x  Totem dugókulcs	1x  Servó kar index lemez klt.	1x  Alátét 1mm átmérő 24mm	3-6x  Kötegelő	8 cm/16H	1x	5 cm	3x
						4.5 cm/9H	4x	7 cm	5x
						9 cm/18H	1x	8 cm	1x
						12 cm/24H	2x	9 cm	1x
								11 cm	2x
								13 cm	3x
								14 cm	3x
								17 cm	1x
								23 cm	1x

Magyarázat:
8H = 8 lyuk
stb.

1. Rész

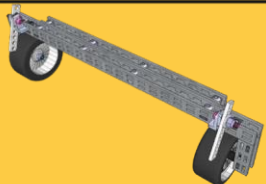

14x	2x	2x
Csavar M3x6	Csavar M3x14	Csavar M3x25
20x	4x	4x
Anyá M3 6x10	Záróanya M3	2-lyukú szimpla
2x	1x	1x
C-konzol	L-Csavart	L-Csavart tükör
6x	4x	2x
Fém alátét 9mm/0.8mm M3	Műa.gyűrű 4mm	43mm O-tengely kerék



3 cm	2 x
17 cm	1 x
23 cm	1 x



4cm/8H	2x
--------	----

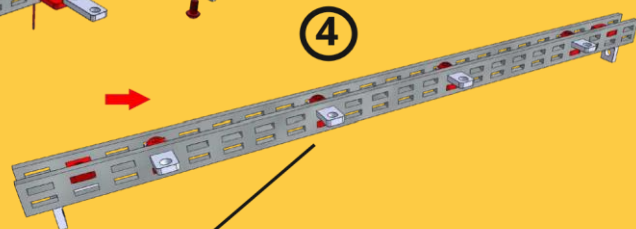
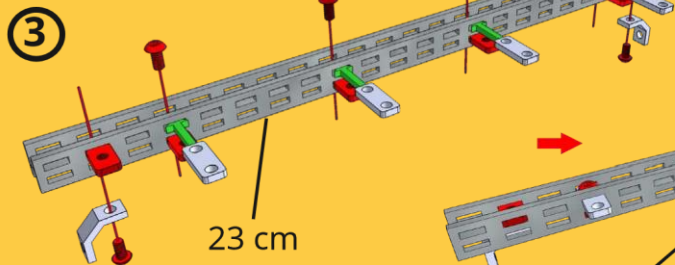
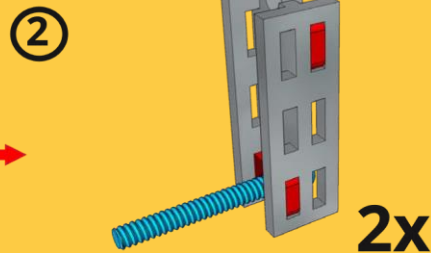
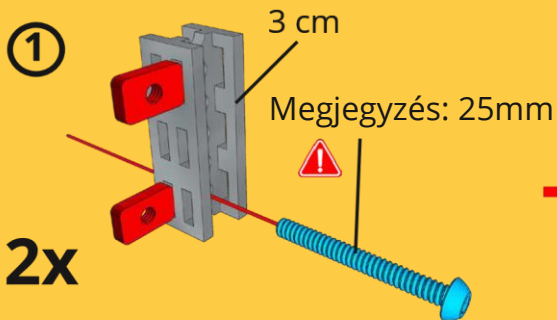

5

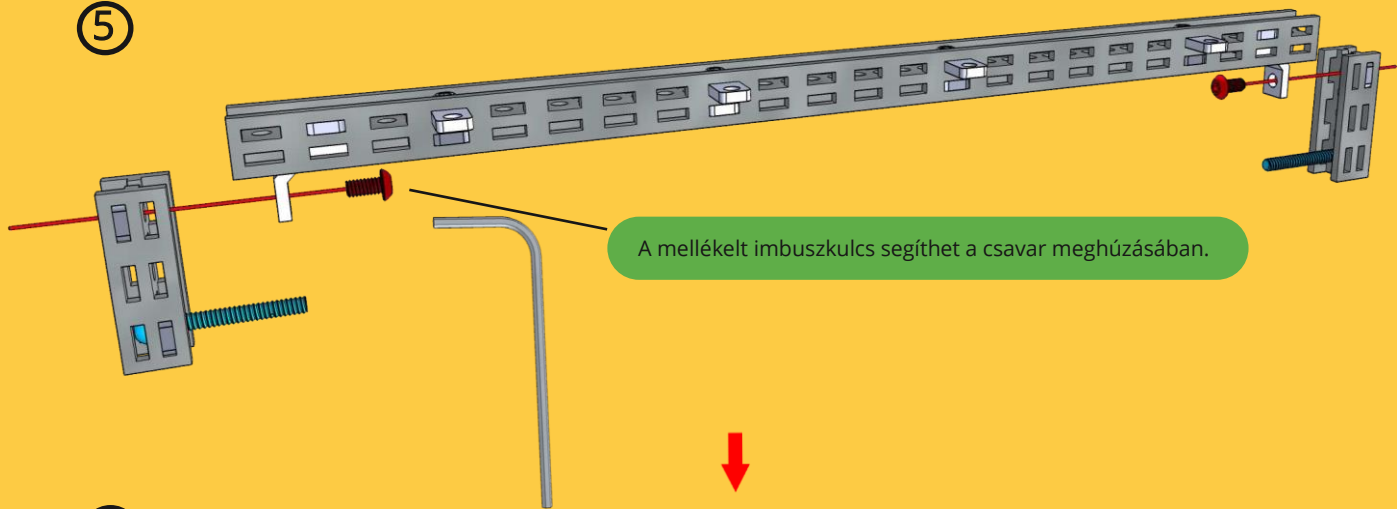

6



7

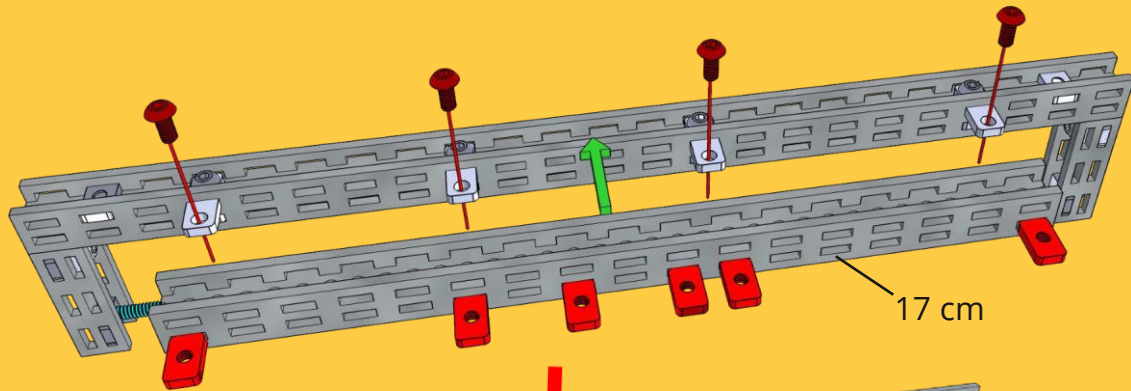

8

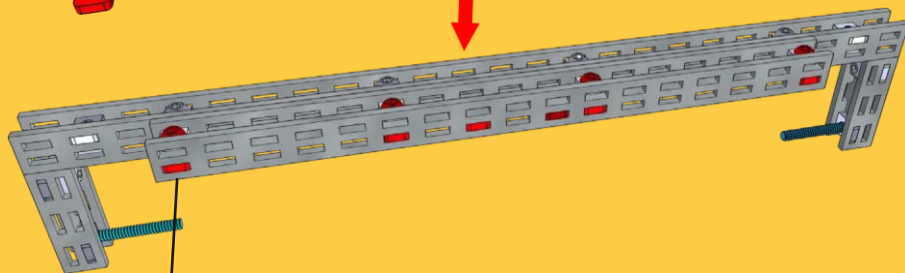

#1

#6

#8

#10 #11

#17



9

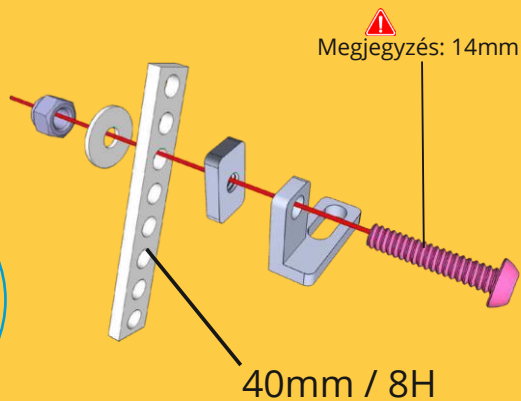

10

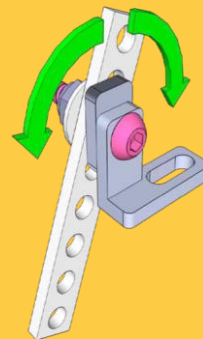

11

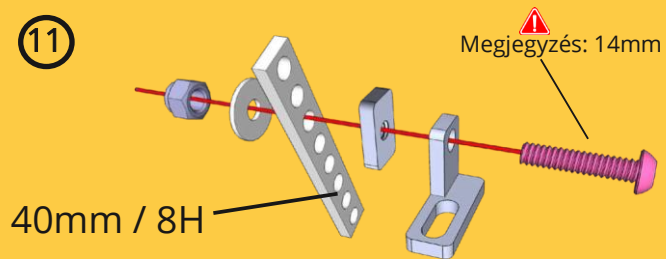

12

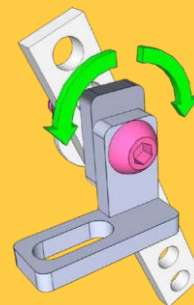

A "racsnis alkatrészek" csak egy irányba engedik forogni a kereket.

13

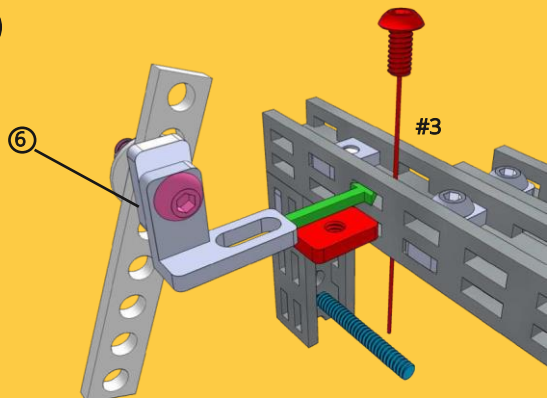

14

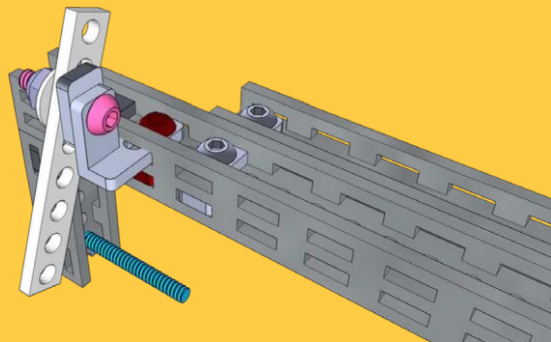

15

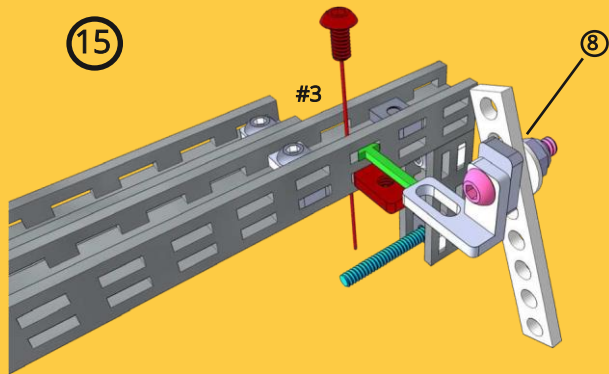

16

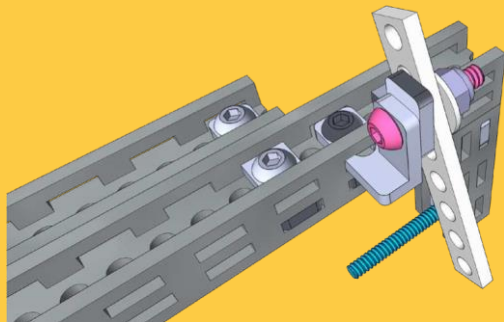



Használja a Totem dugókulcsot

17

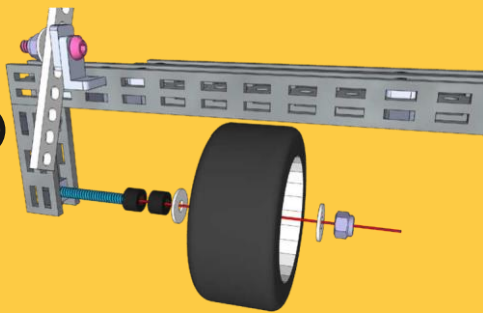

18

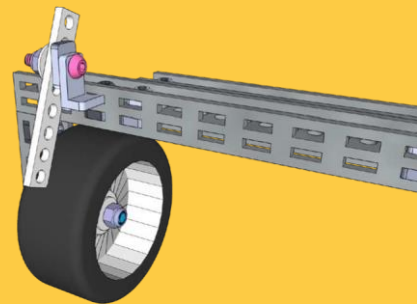

19

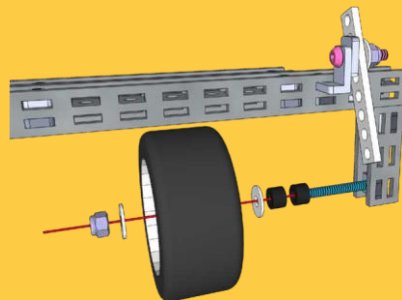

20

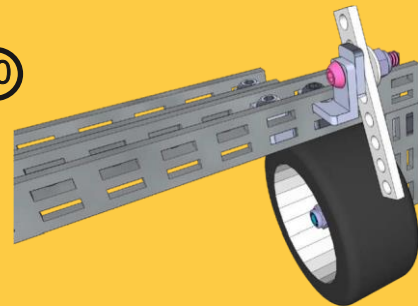

1.Rész

Kerékgörgő Klt.



Megjegyzés:
Vegyen kölcsön
2x43mm O-tengely
Kereket a mellékelt
görgőkészletekből

2.Rész

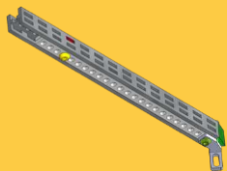

1x



Csavar M3x10

1x



Csavar M3x12

2x



Anya M3 6x10

1x



45x90 Tükör konzol

1x



Egyoldalú kitöltő

1x



45x90 konzol



14 cm

1x



12 cm/24H

2x

①

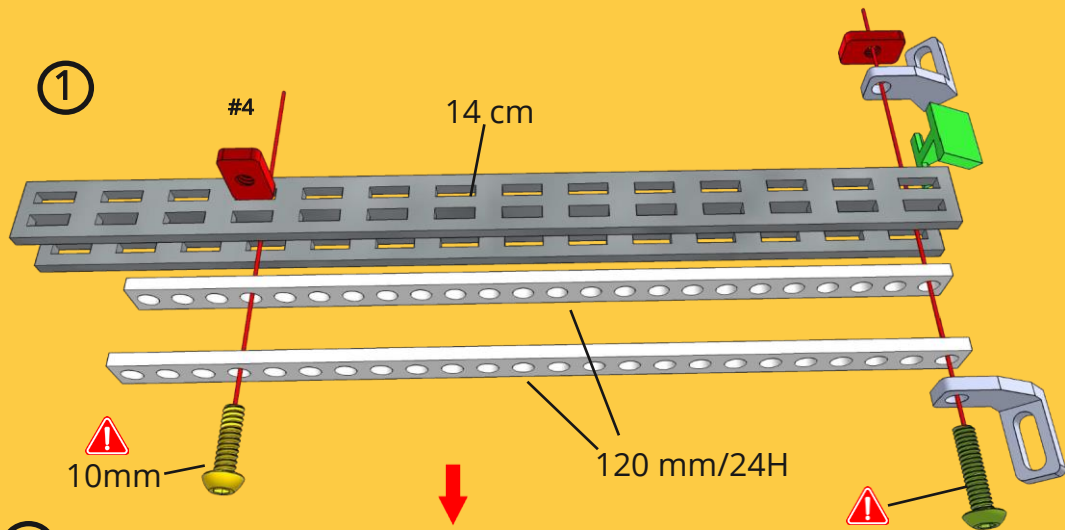

②

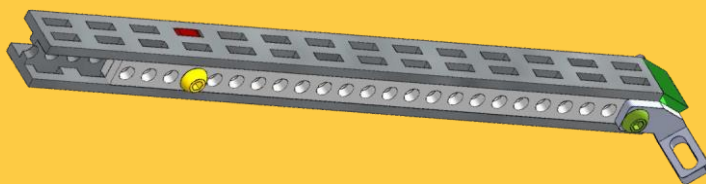

2.Rész

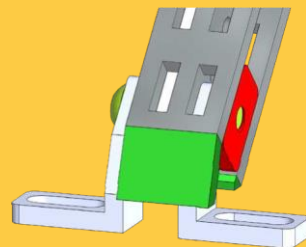

3.Rész

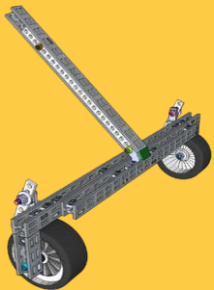

2x



Csavar M3x6

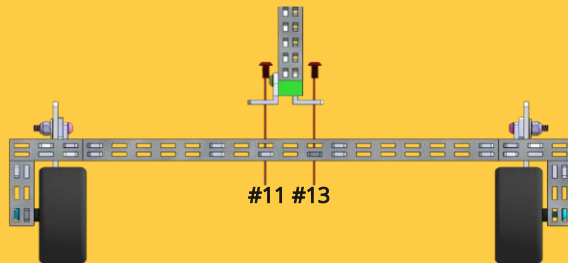
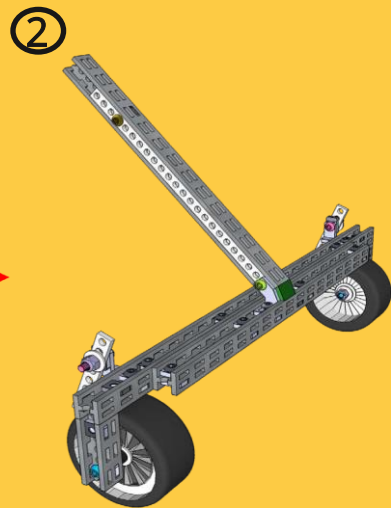
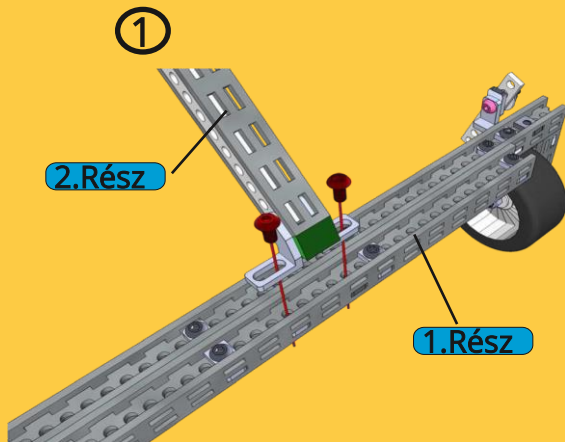

3.Rész

4.Rész

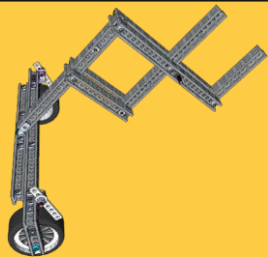

1x



Csavar M3x20

5x



Csavar M3x35

6x



Anyá M3 6x10



Műgűrű 4mm

5x



Záróanya M3



7 cm

3x

13 cm

3x

①

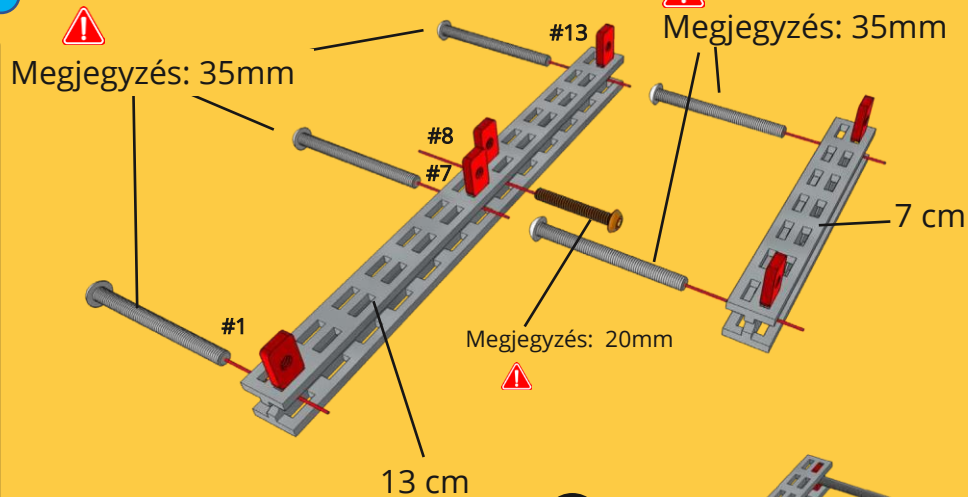

Megjegyzés: 35mm



②

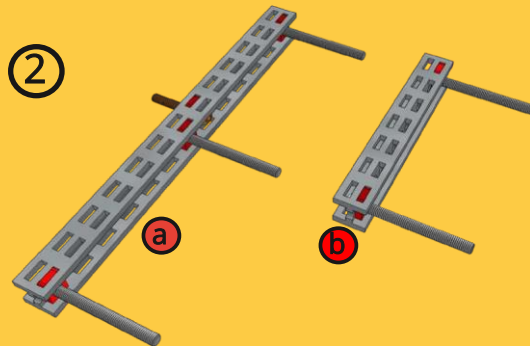

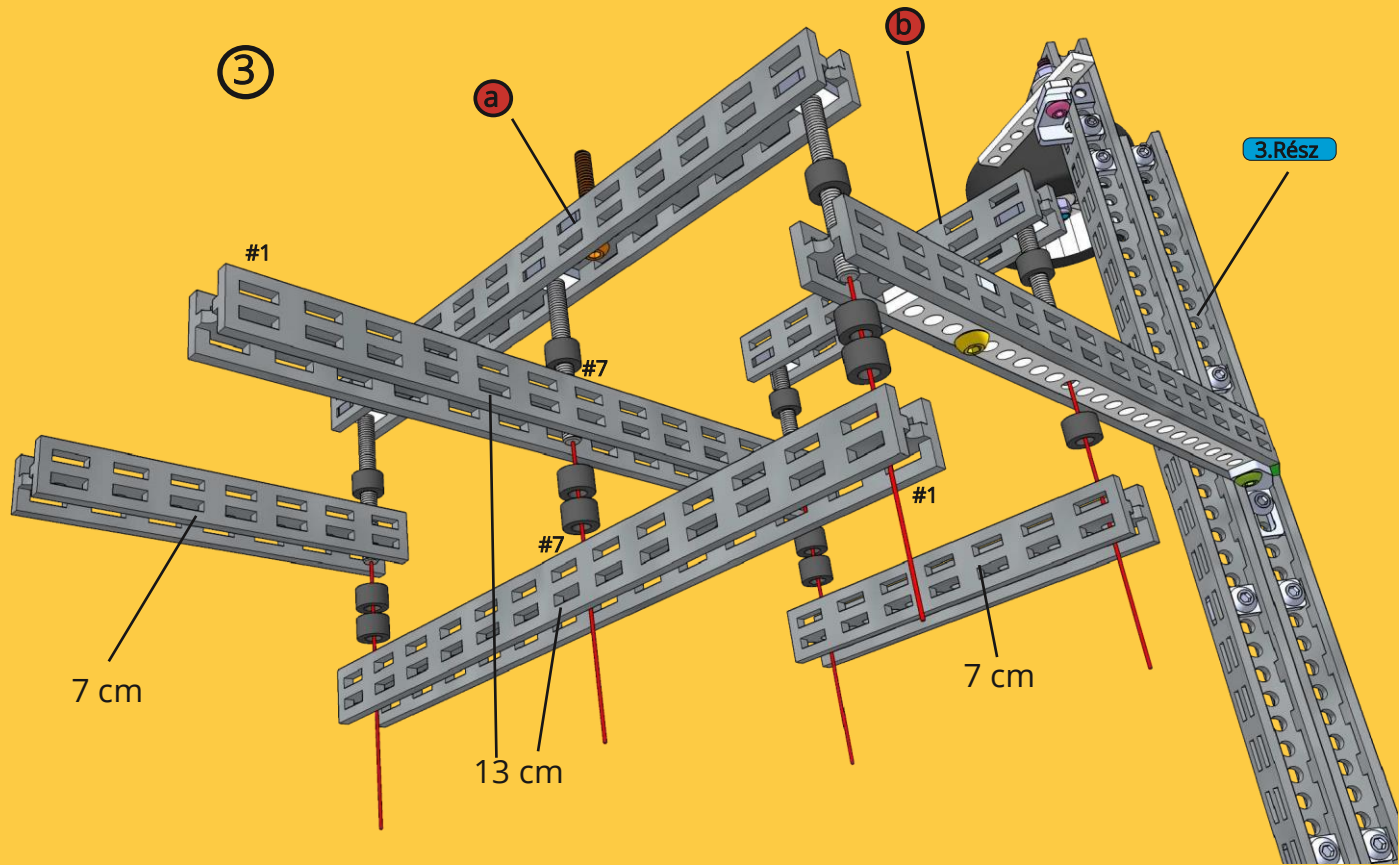

3'

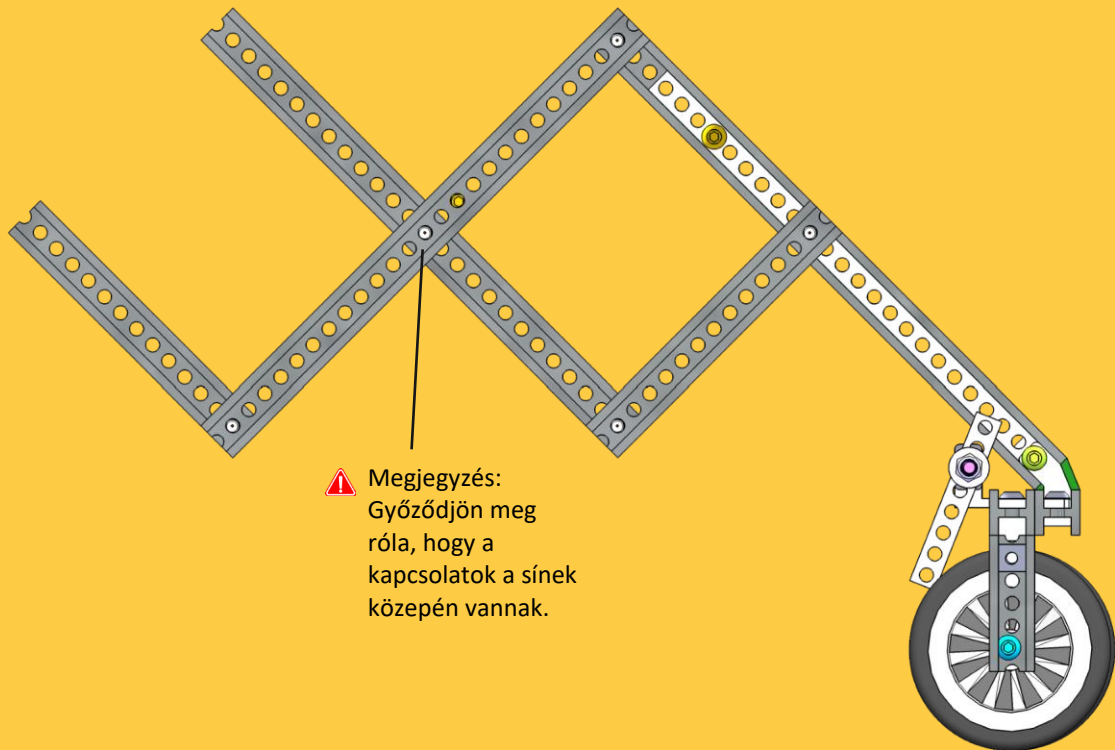

⚠ Megjegyzés:
Győződjön meg
róla, hogy a
kapcsolatok a sínek
közepén vannak.

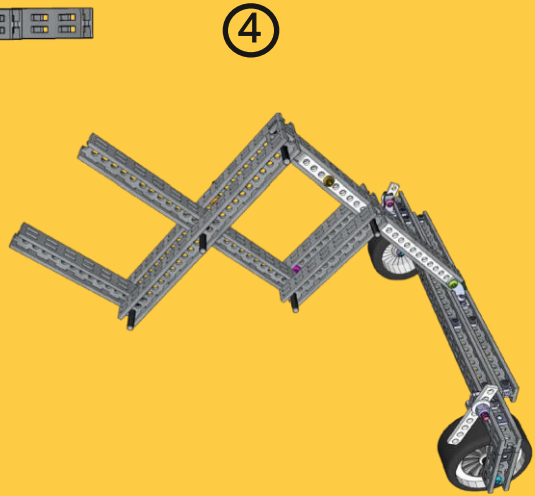
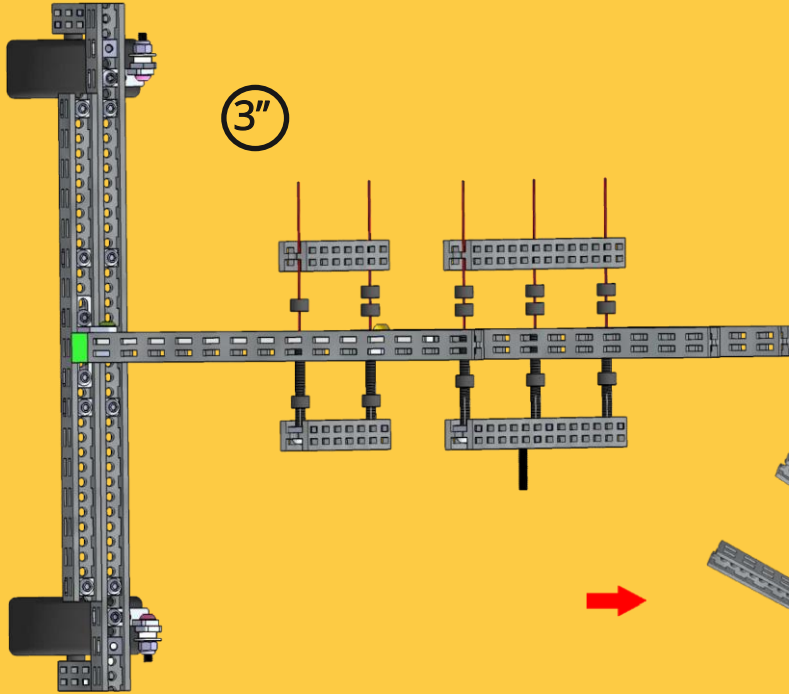

⑤

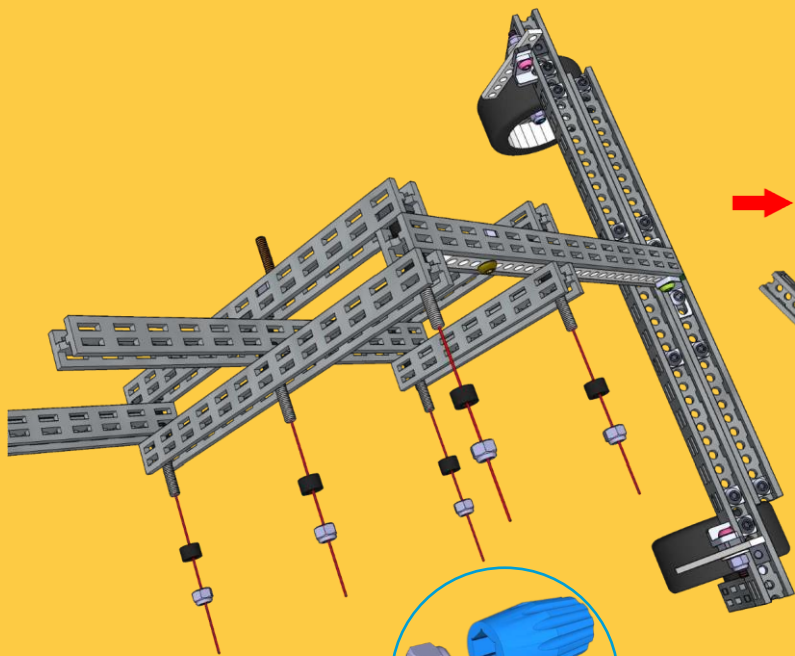

Használja a Totem dugókulcsot

⑥



Sima működés

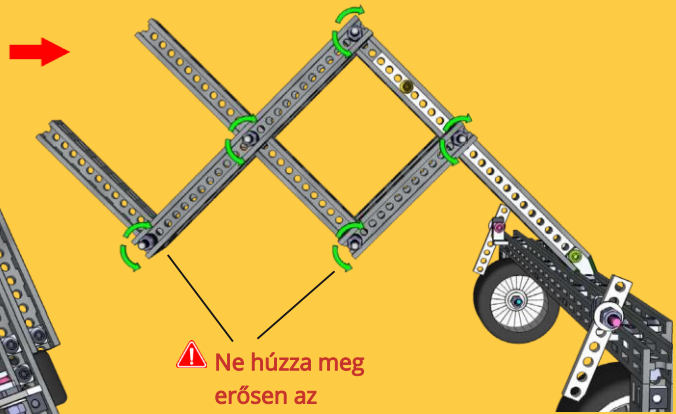

Ne húzza meg erősen az összekötőket.



4.Rész

5.Rész



3x	2x	1x
Csavar M3x8	Csavar M3x10	Csavar M3x14

2x	6x	6x
Csavar M3x35	Anya M3 6x10	Záróanya M3

2x	10x	1x
2-lyukú konzol	Műa.gyűrű 4mm	Műa.gyűrű 8mm

2x	1x	1x
Fém alátét M3 9mm/0.8mm	Mini szervó motor	Mini szervó motor kar

1x	1x
Csavar M2.5x8 szervókarhoz	Szervó kar indexlemez klt.

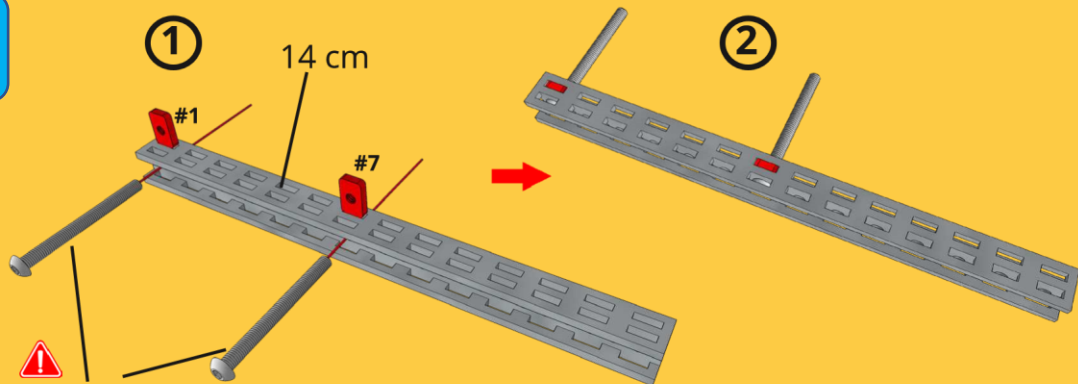

Megjegyzés: 35mm

4.Rész

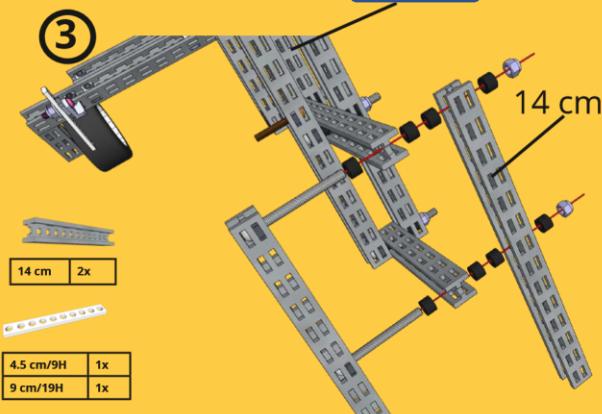

14 cm	2x
-------	----

4.5 cm/9H	1x
9 cm/19H	1x

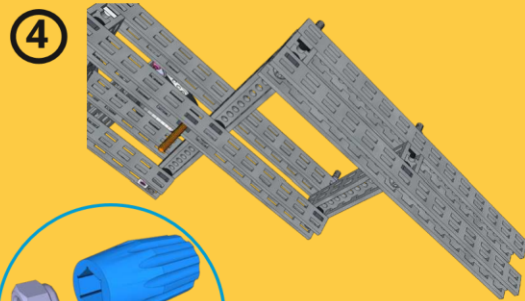

Használja a Totem dugókulcsot

5

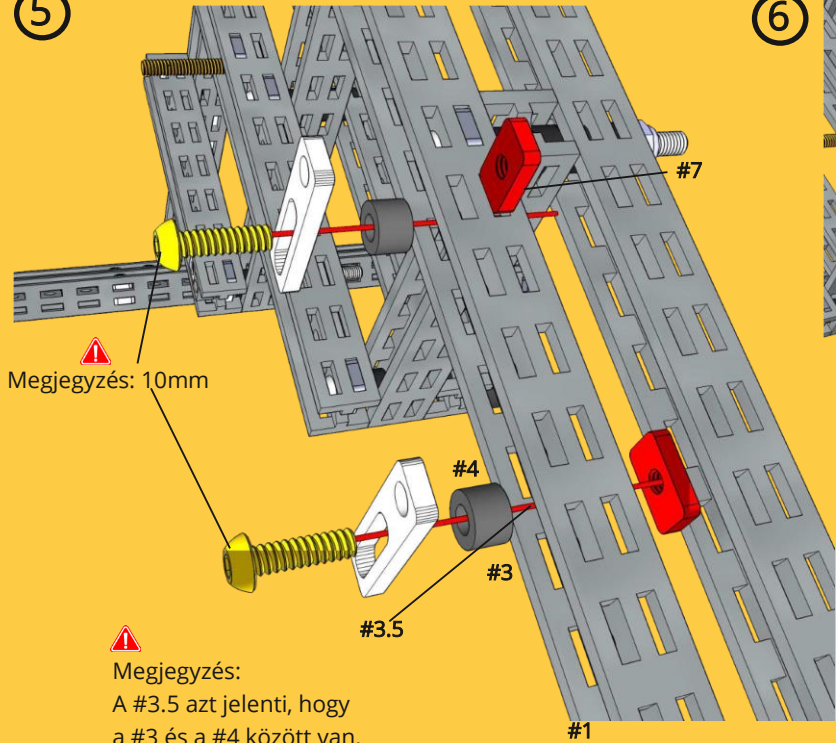

Megjegyzés:
A #3.5 azt jelenti, hogy
a #3 és a #4 között van.

6

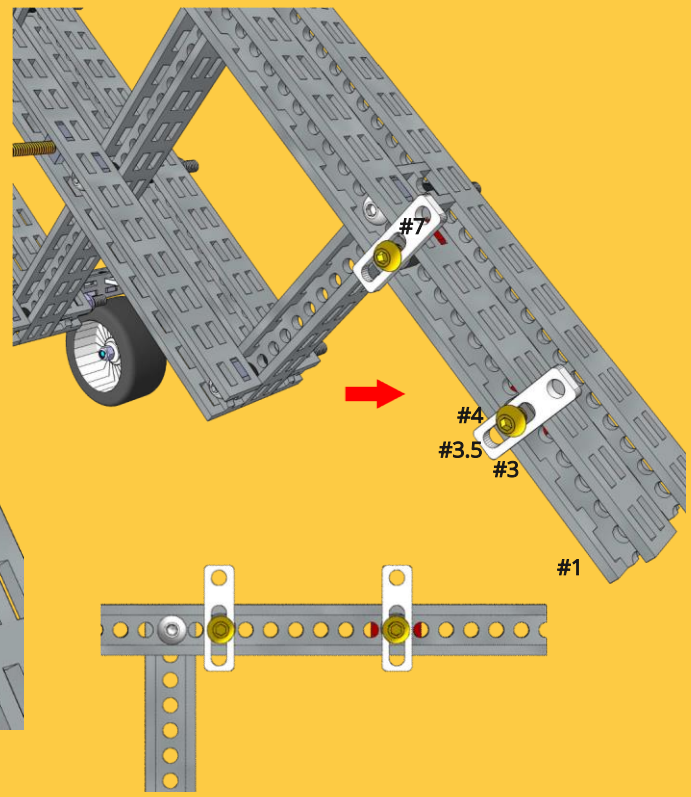

7

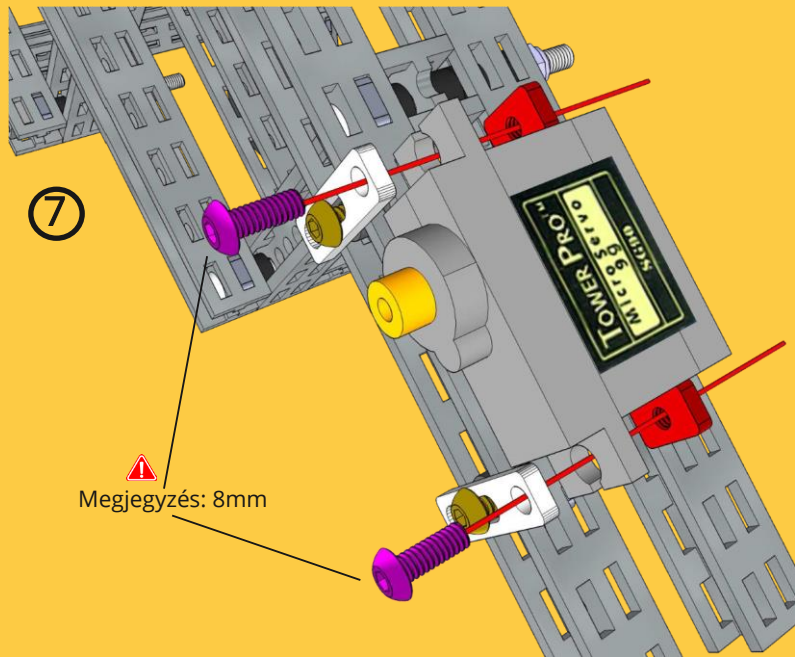

8

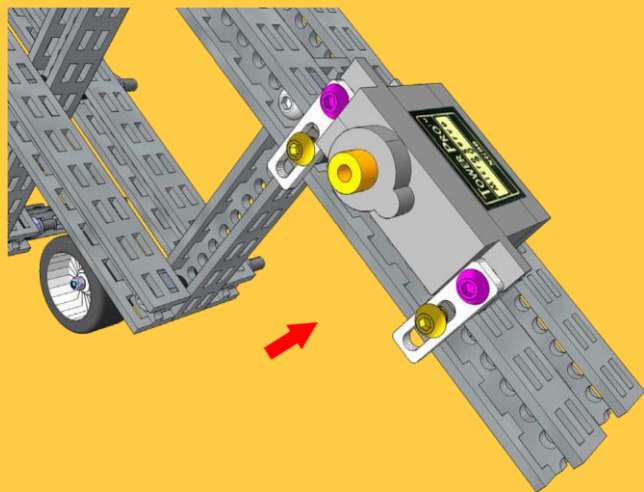

9

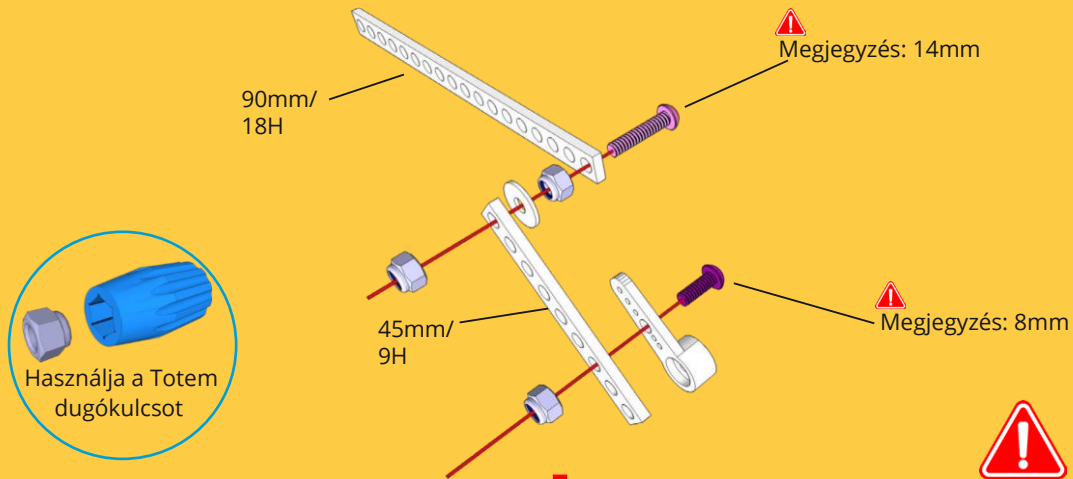

10

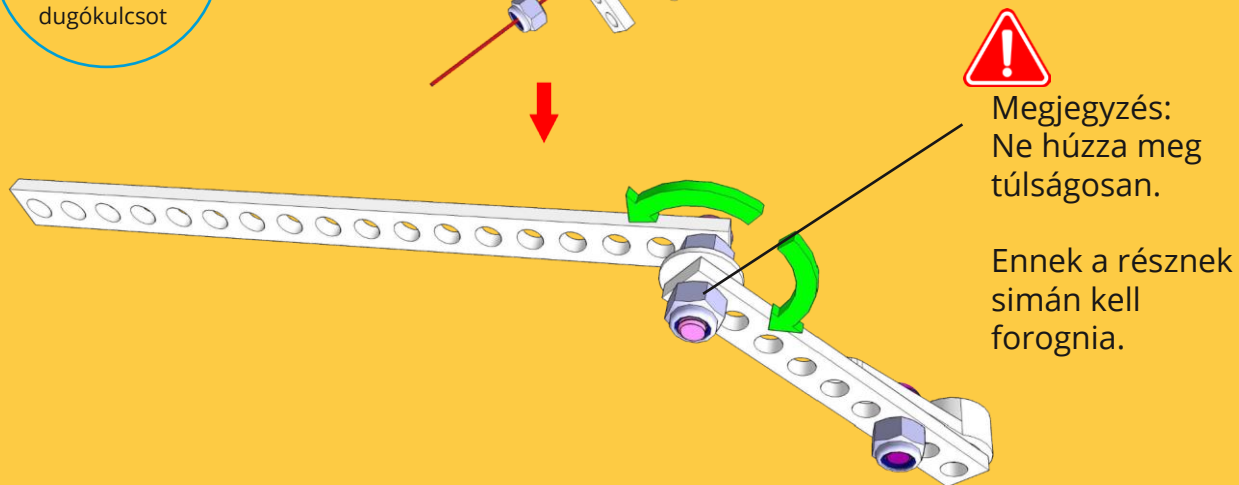

A szervókar pozícionálása.

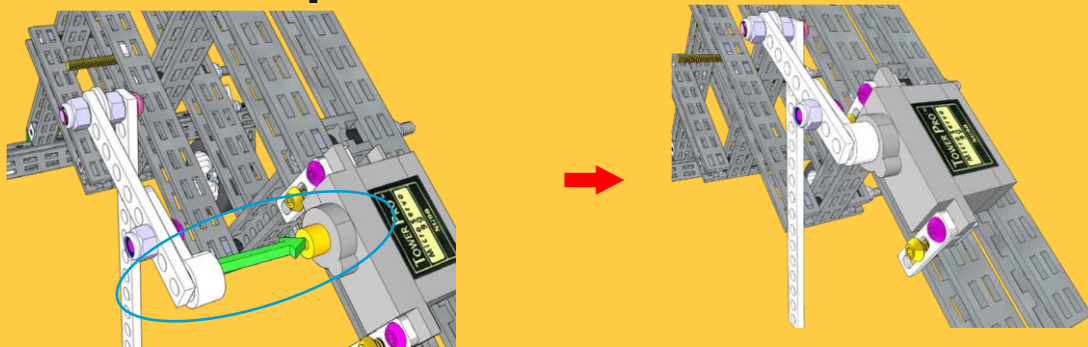

A : Állítsa a szervókar szerelvényt tetszőleges helyzetbe.

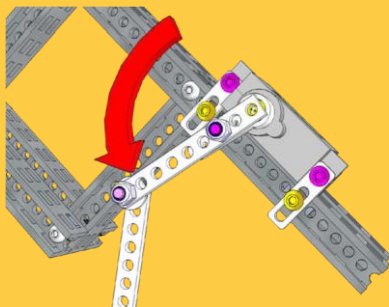

B : Kézzel csavarja a kart az óramutató járásával ellentétes irányba, amíg meg nem áll.

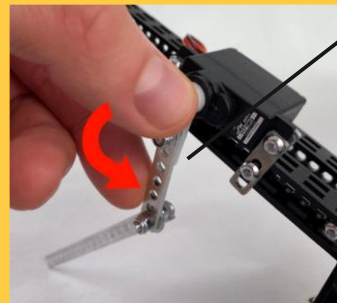

Legyen óvatos.
Ne használjon túl nagy erőt. Csak óramutató járásával megegyezően csavarja el.

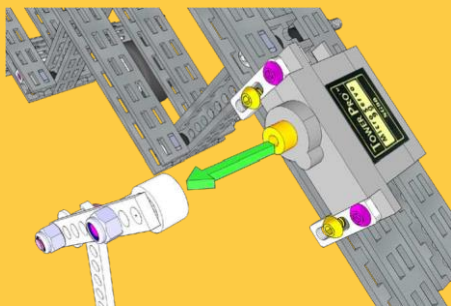

C : Ideiglenesen vegye le a szervókart.

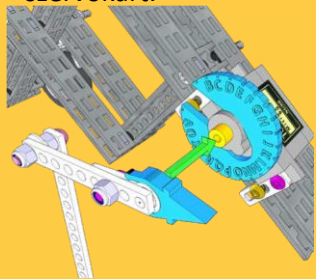

F : Helyezze vissza a szervókarrá szerelt nyilat a szervóra a tárcsán lévő "J" jelnek megfelelően.

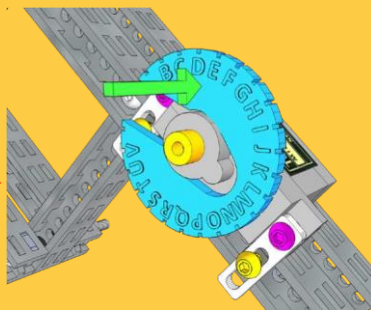

D : Csúztassa fel a szervókar mutatóját a tárcsára.

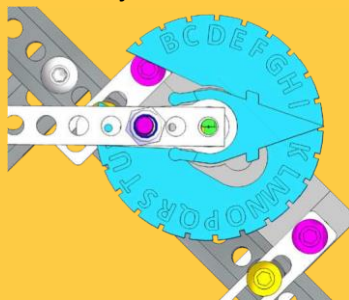

G : Itt látható ,hogy a nyíl a "J" indexjelre mutat.

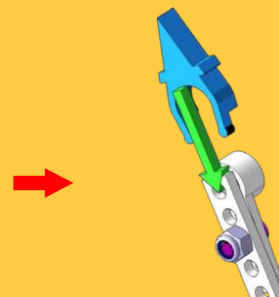

E : Csatlakoztassa a szervókar mutatót a szervókarrá.

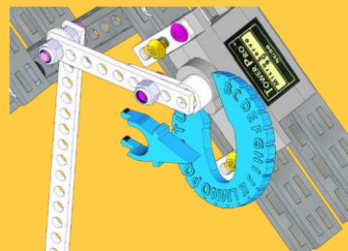

H : Vegye le a tárcsát és a nyilat. Győződjön meg róla, hogy a szervókar a helyén maradt.

11

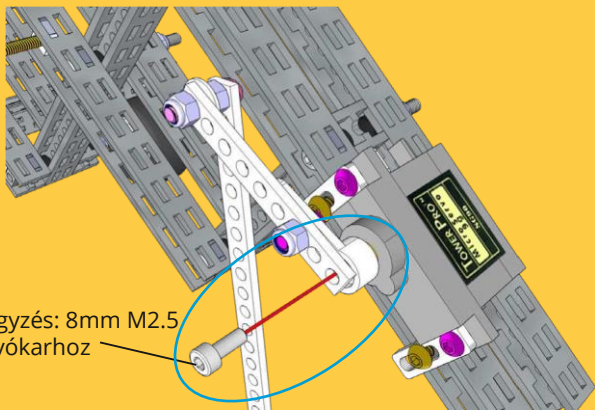

Megjegyzés: 8mm M2.5
a szervókarhoz

12

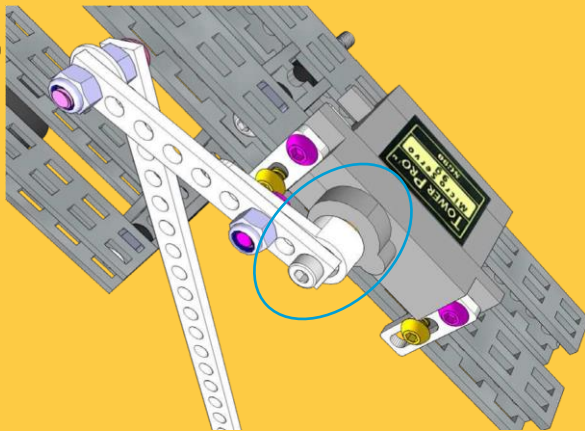

J : Rögzítse a szervókart a 8 mm/M2,5-es csavarral.

13

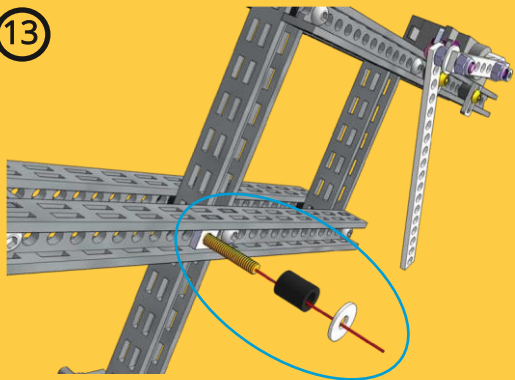

14

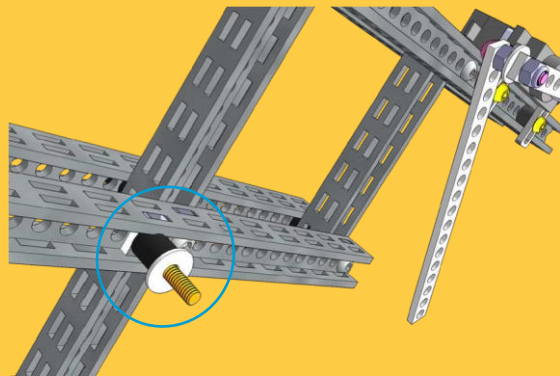

15

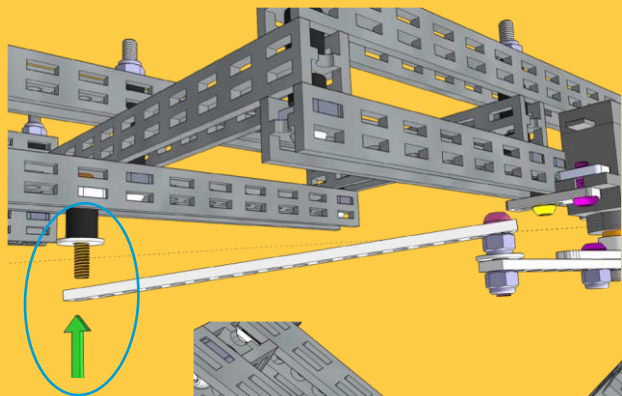

15

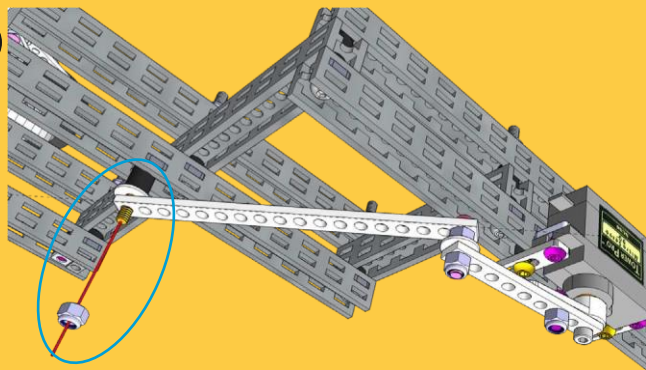

Használja a Totem dugókulcsot

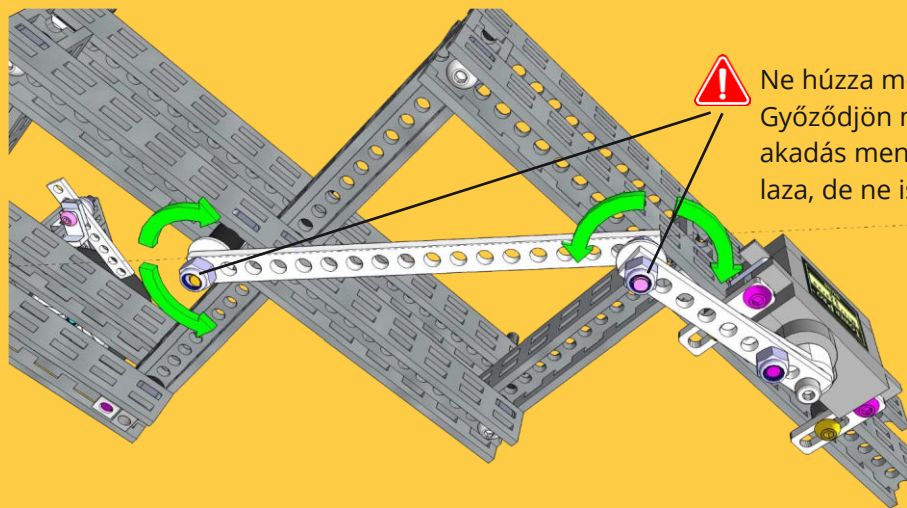

Ne húzza meg erősen a csavarokat.
Győződjön meg róla, hogy
akadás mentes legyen. Ne legyen túl
laza, de ne is legyen túl szoros.

5.Rész



6.Rész

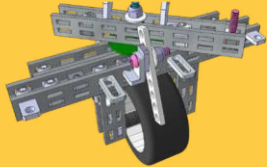

16x	2x	1x
Csavar M3x6	Csavar M3x14	Csavar M3x25
1x	20x	3x
Csavar M3x45	Anyá M3 6x10	Záróanya M3
4x	3x	2x
2-lyukú szimpla	2-lyukú konzol	C-Konzol
1x	1x	1x
L-Csavart	45°x90° Konzol	45°x90° Tükör Konzol
7x	2x	1x
Műgyűrű 4mm	M3-as Fém alátét 9x0,8mm	1mm-es alátét 24mm átmérővel

①

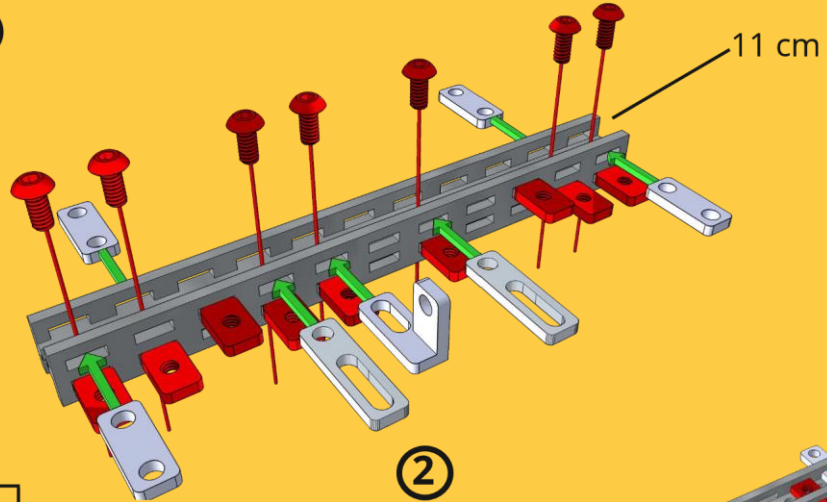

	1x
4cm/8H	1x

②

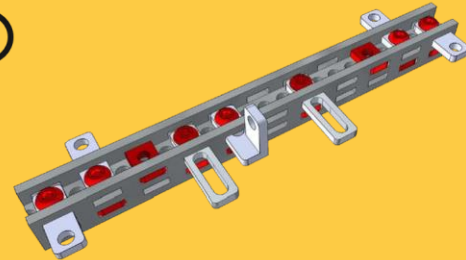

	2x
3 cm	2x
	1x
8 cm	1x
	1x
9 cm	1x
	1x
11 cm	1x

	1x
43mm O-tengely kerék	1x

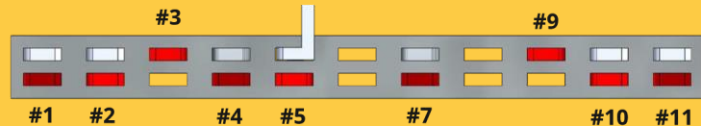

③

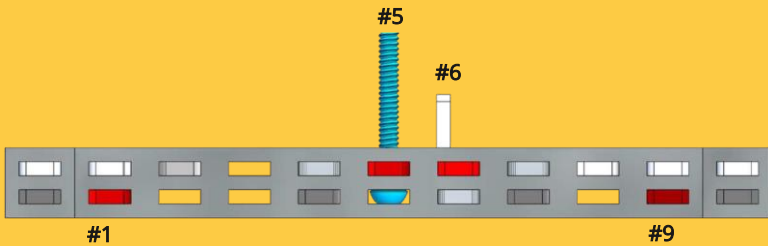
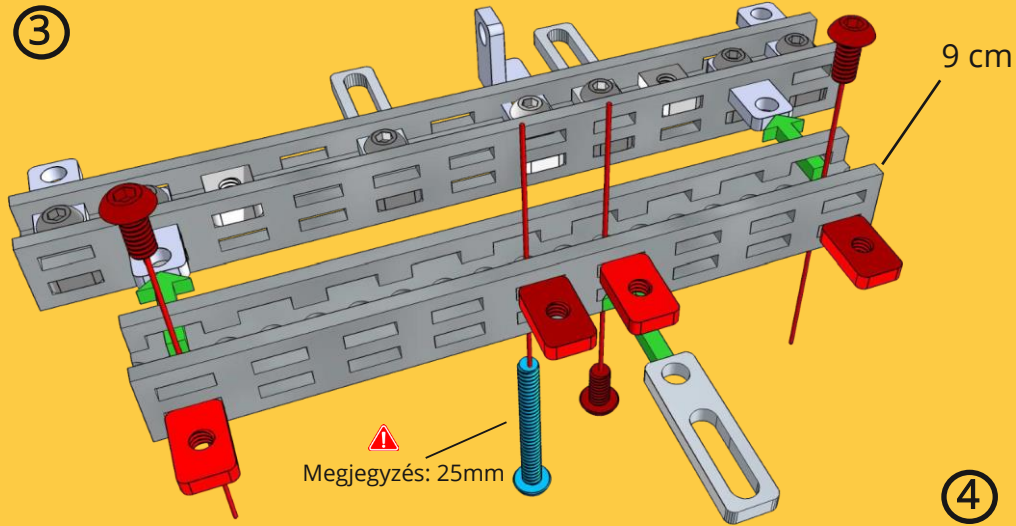

④

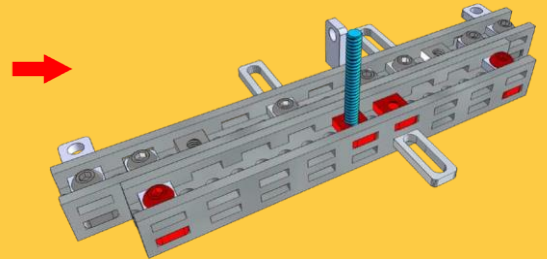

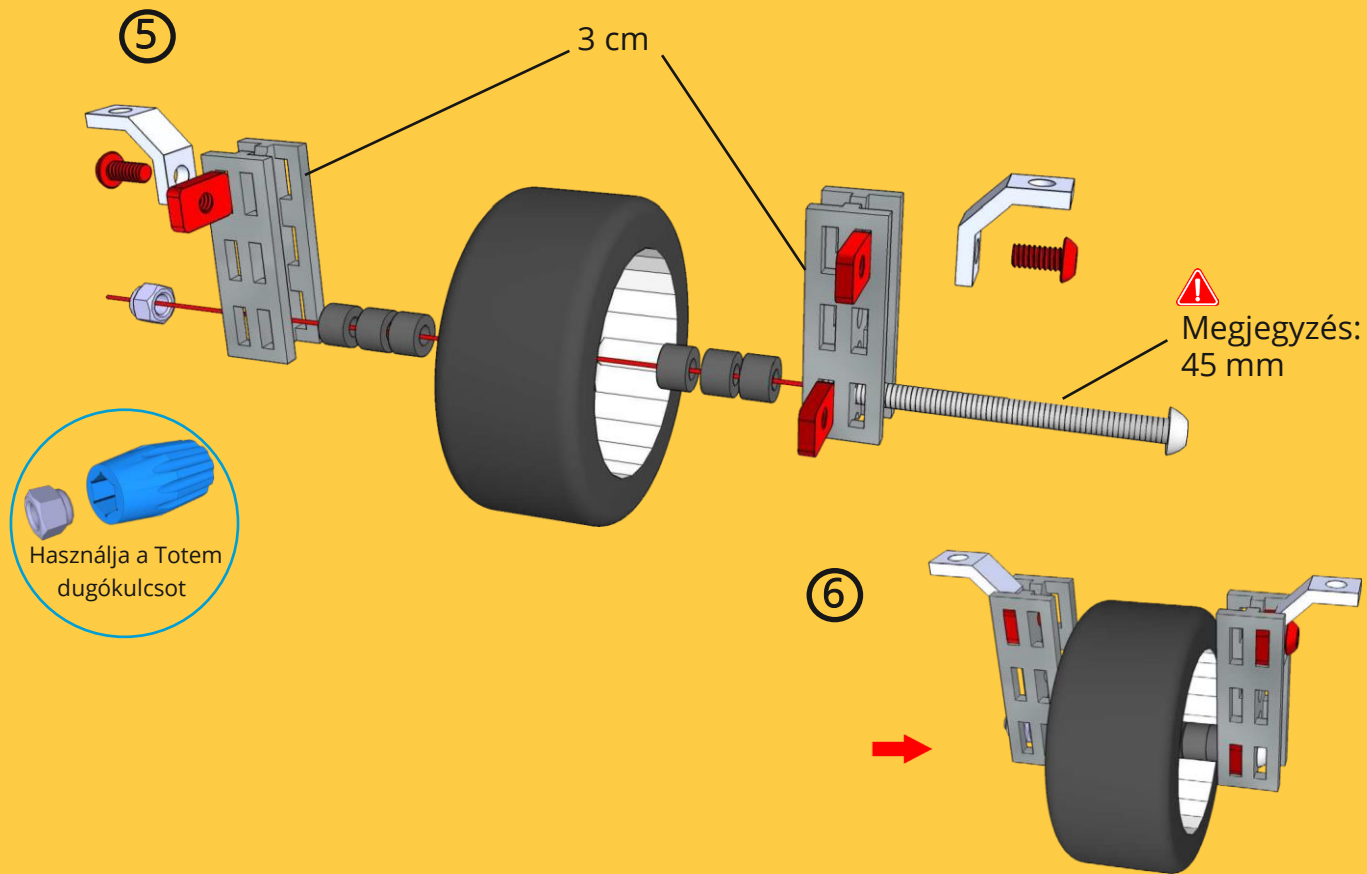

7

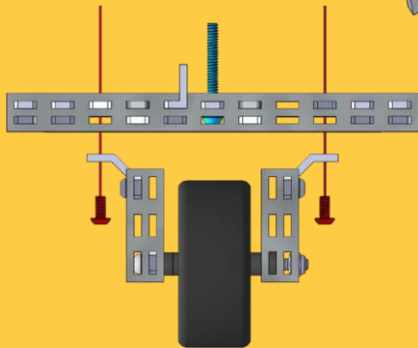
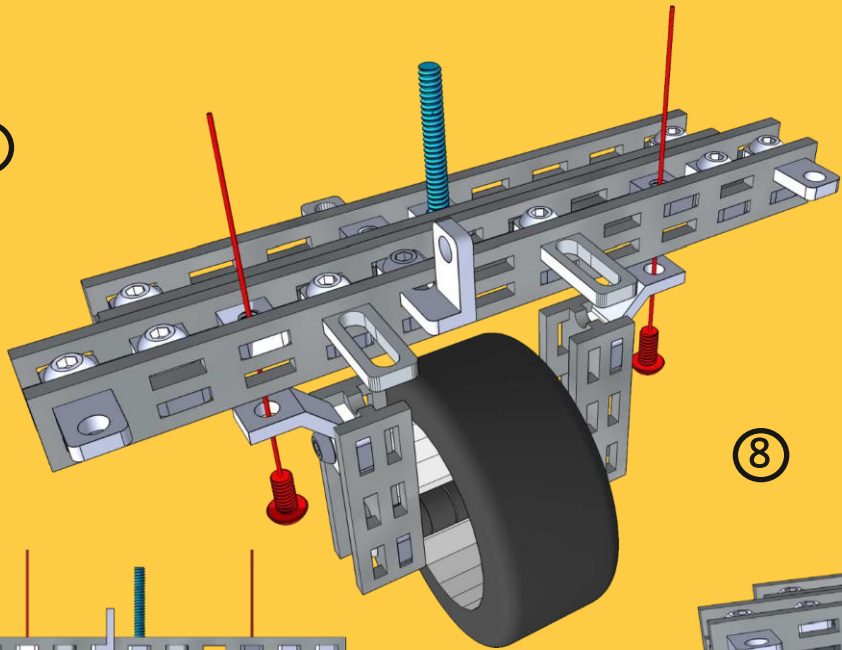

8

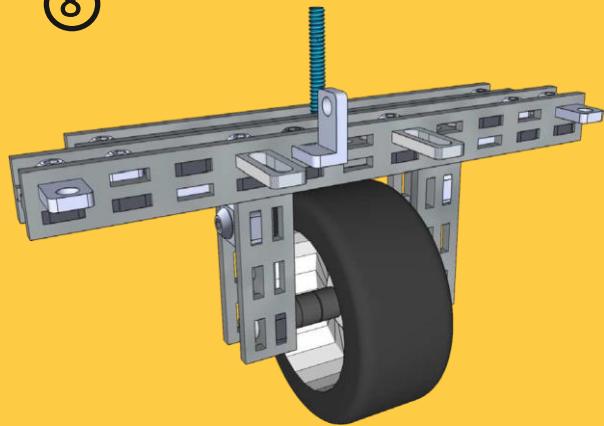

9



Megjegyzés:
14 mm

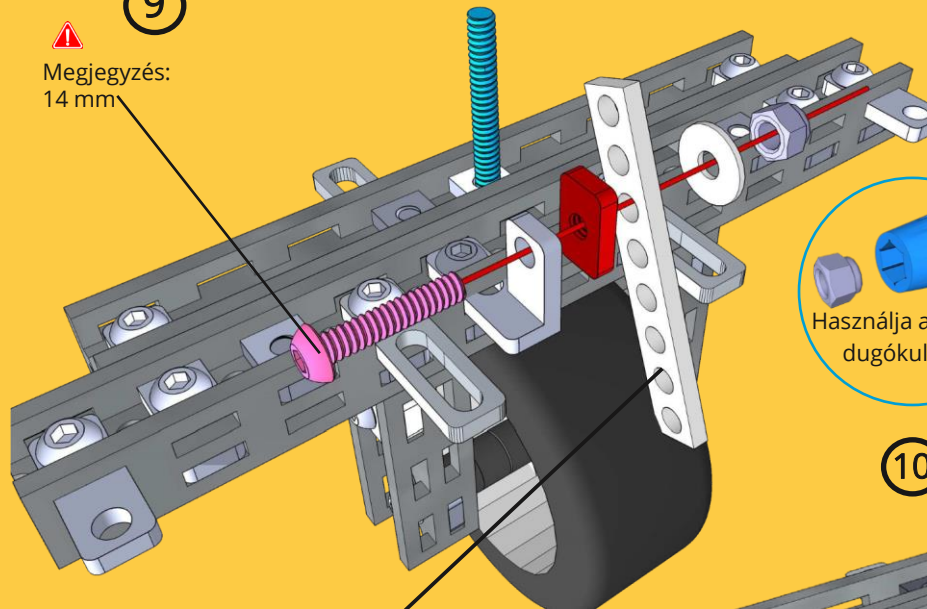

40mm / 8H



Használja a Totem
dugókulcsot

10



Sima forgás

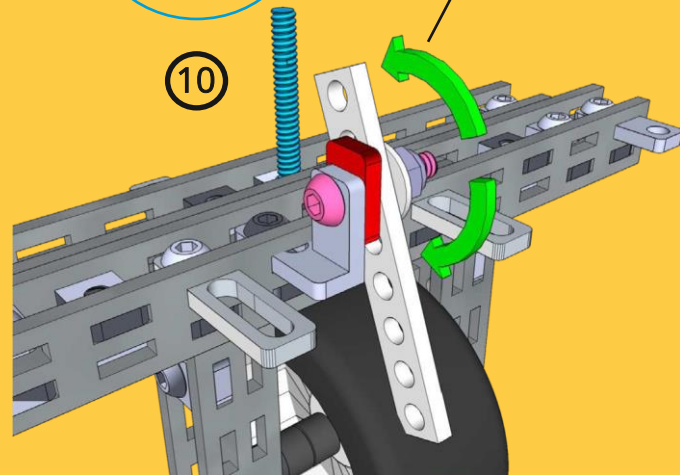

11

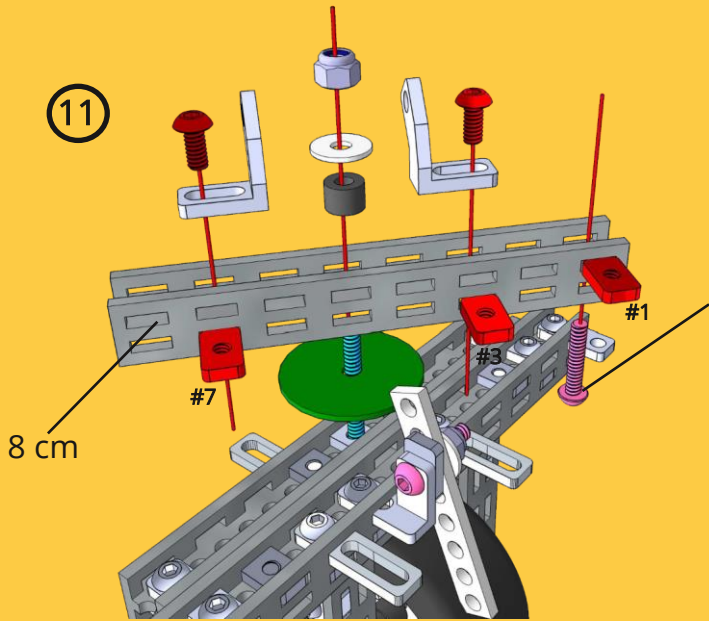

Megjegyzés:
14 mm



6.Rész

12

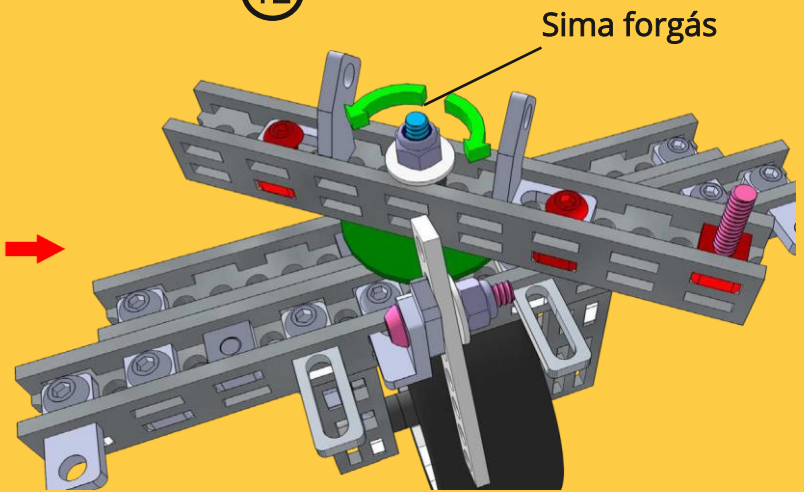

Sima forgás

8 cm

7.Rész



22x

2x

7x



Csavar M3x6

Csavar M3x8

Csavar M3x10

31x

3x

4x



Anyá M3 6x10

M3-as Záróanya

2-lyukú Szimpla

4x

2x

4x



2-lyukű 45° szimpla

C-Konzol

egyoldalás kítöltő

2x

1x

1x



Mű. távtartó M3x8mm

M3 Fém alátét 9x0.8mm

Szervó kar Indextárcsa kit.

1x

1x

1x

Mini szervó motor

mini szervó motor kar

Csavar M2.5x8 szervó karhoz



3 cm 2x

4 cm 2x

5 cm 3x

7 cm 2x

11 cm 1x



4.5 cm/9H 3x

8 cm/16H 1x

1

Megjegyzés:
8mm

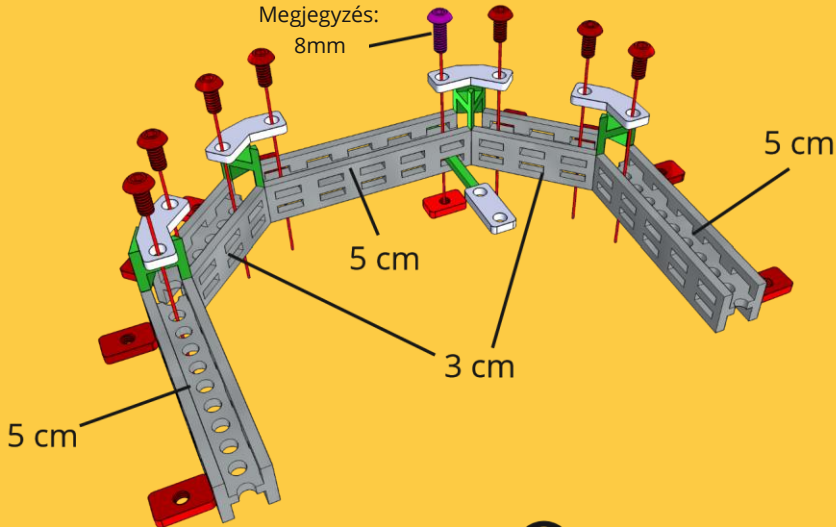

2

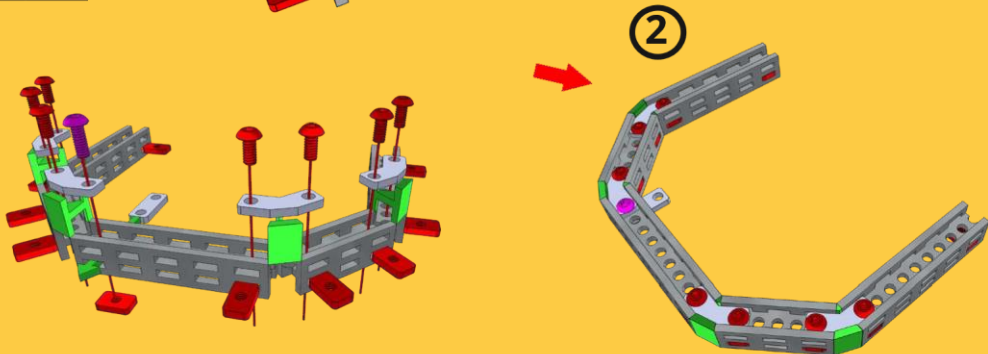

3

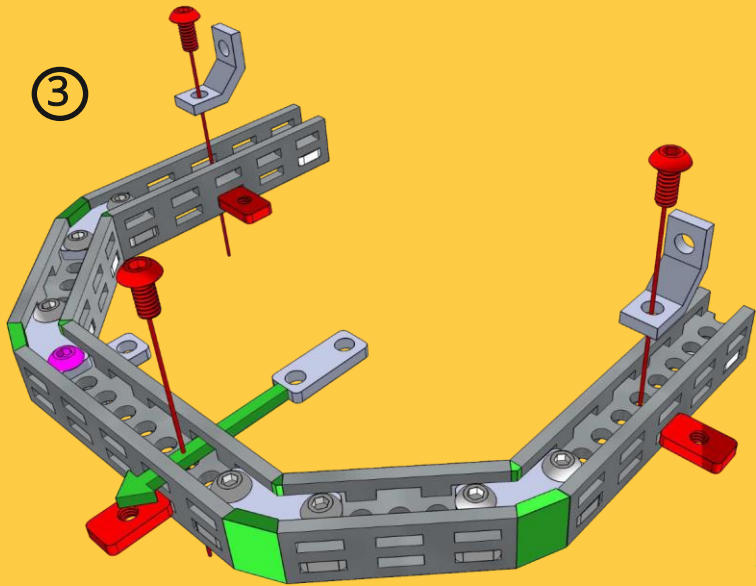

4

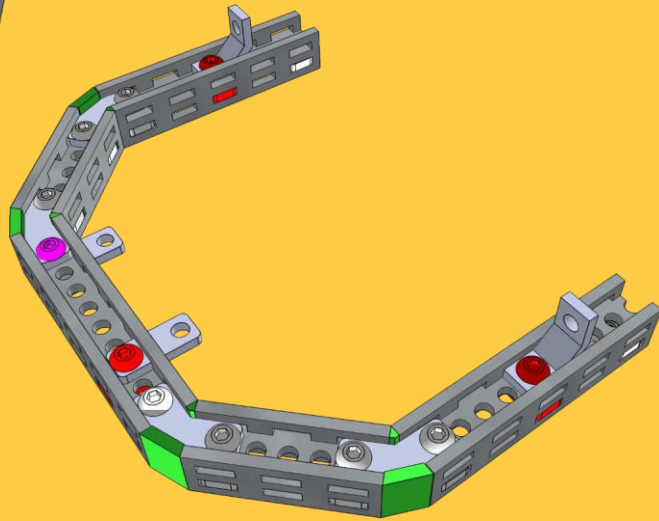

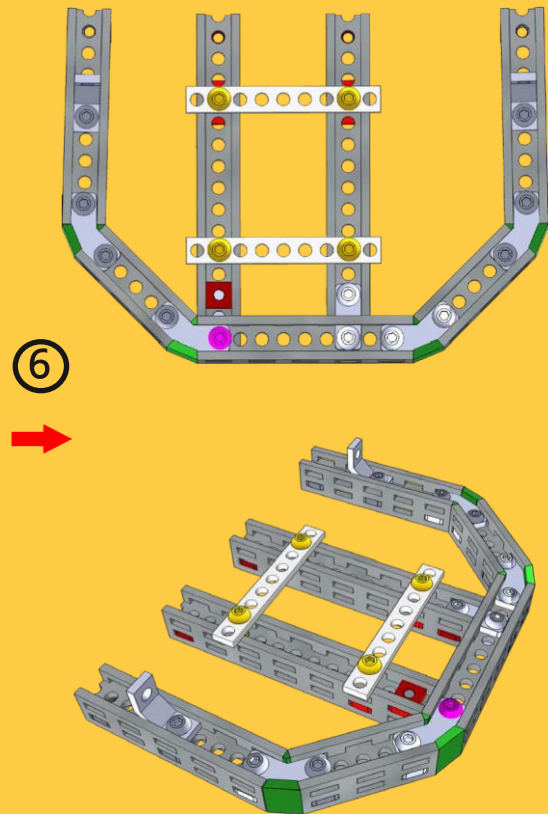
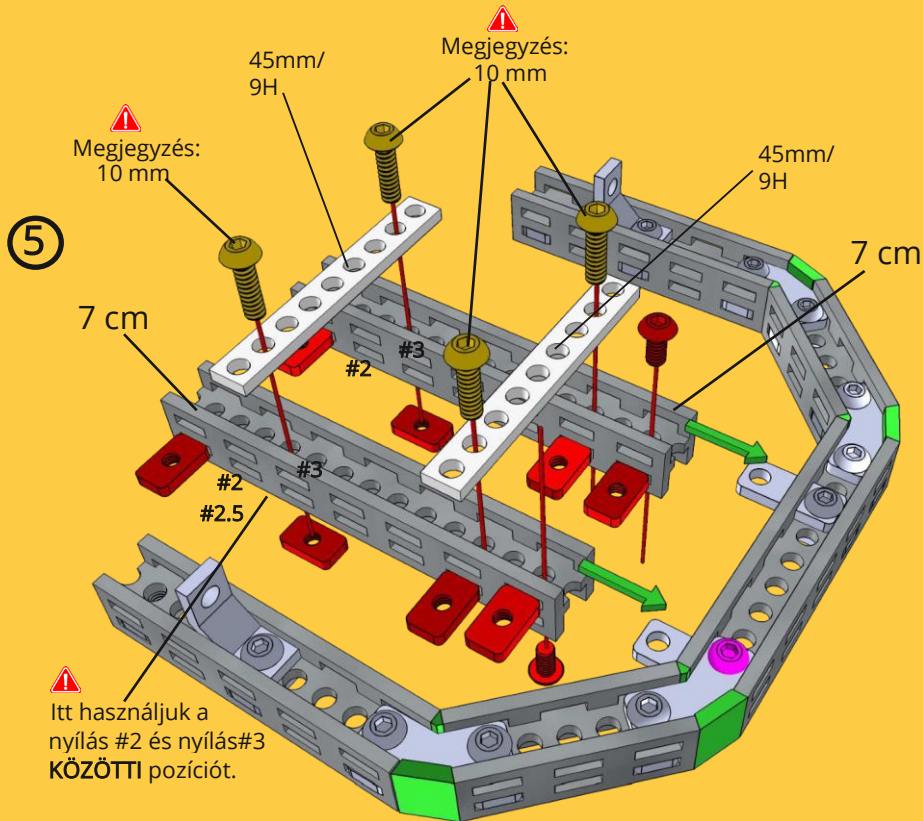

7

Megjegyzés:
10 mm

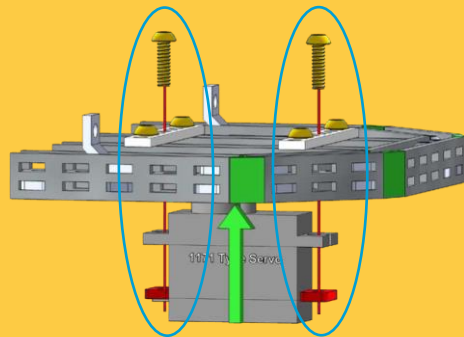
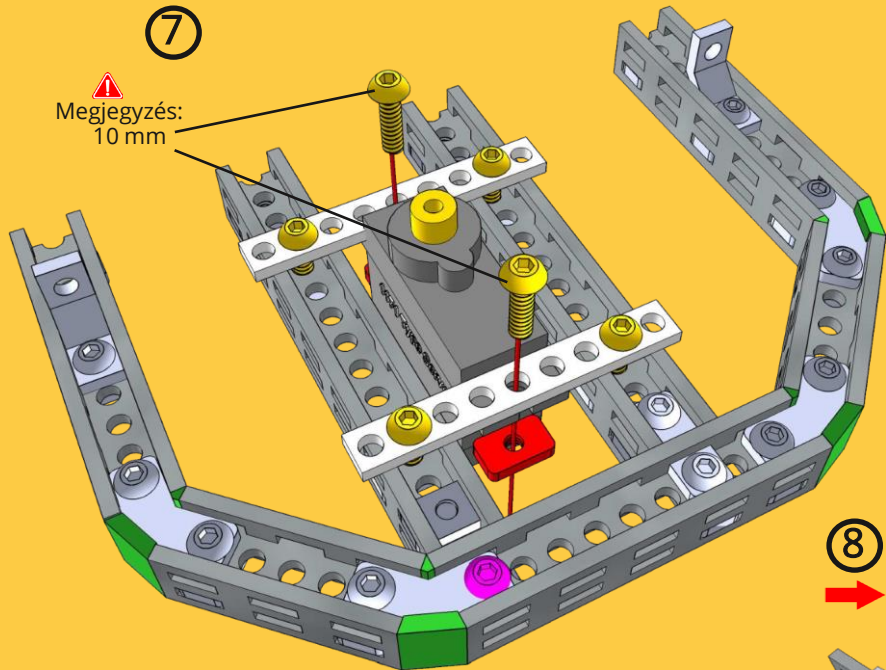

8

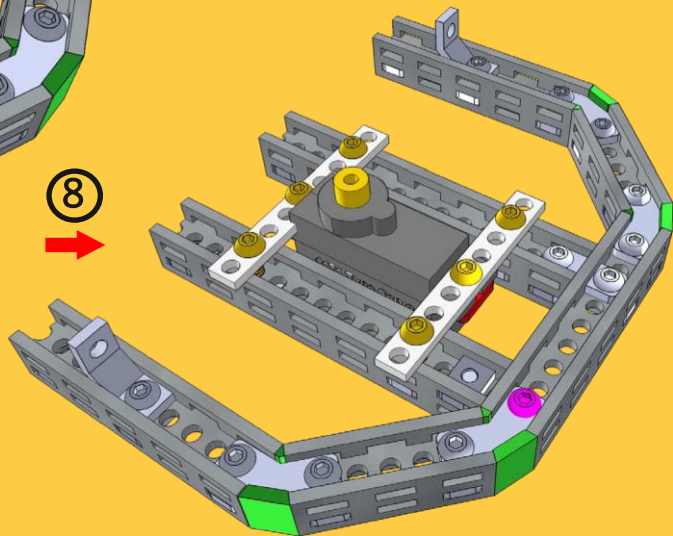

9

6.Rész

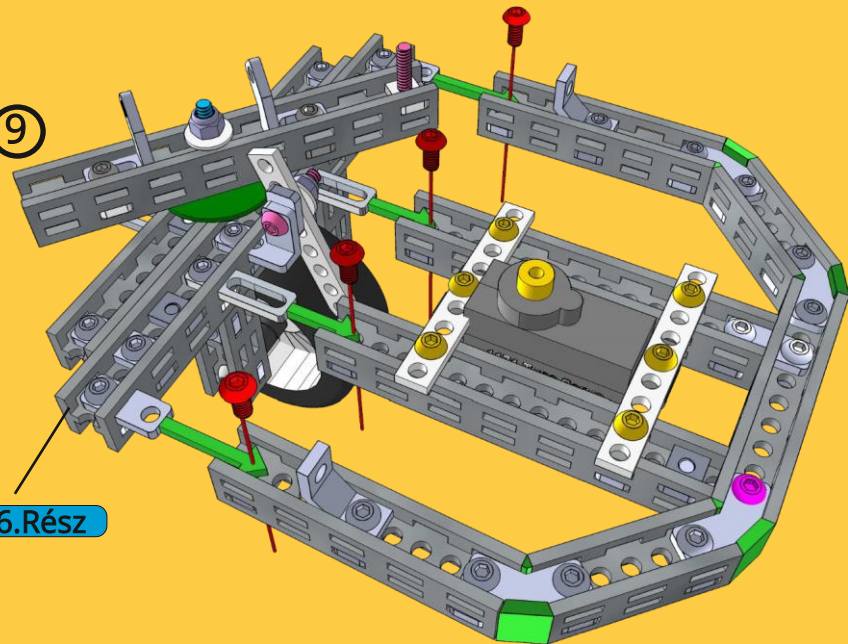

10

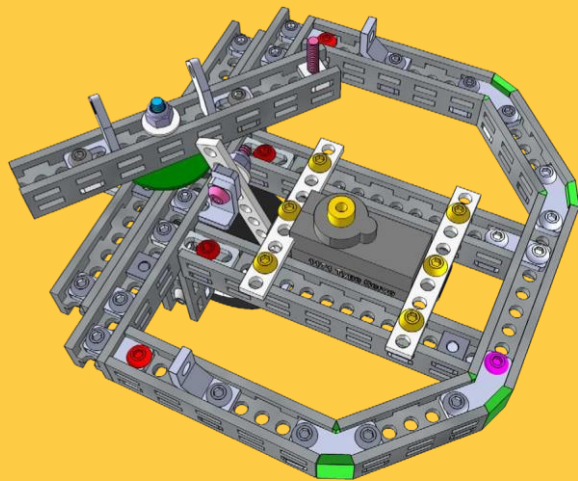

11



80mm/
16H

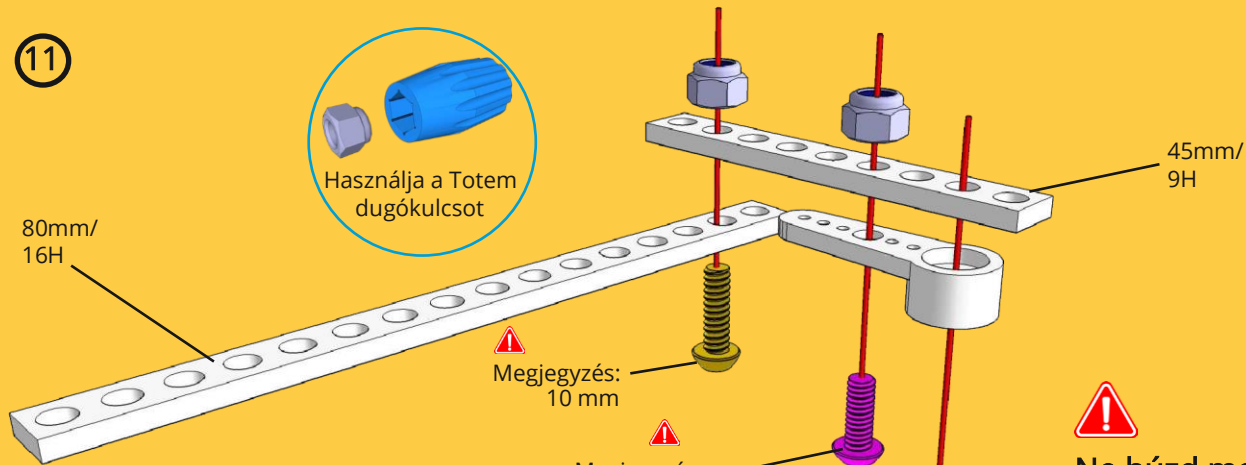

Ne húzd meg
A kapcsolódásoknál
simán kell forogjon.

12

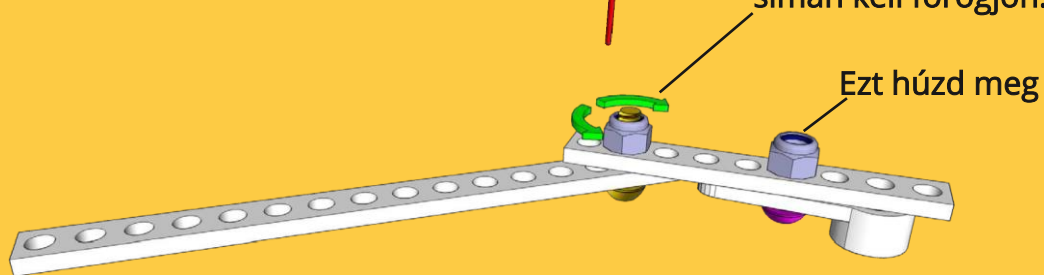

A szervókar pozicionálása

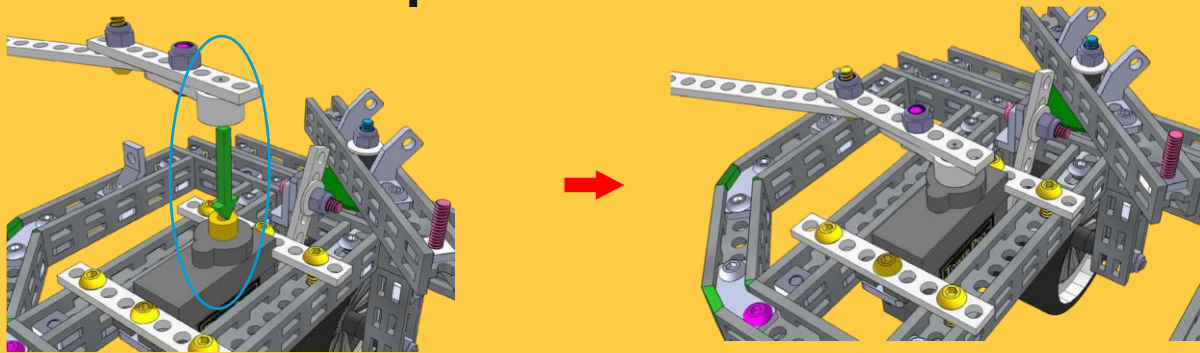

A: Tegye fel a szervókar szerelvényt tetszőleges helyzetben.

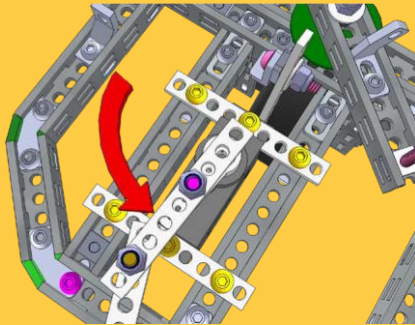

Legyen óvatos.
Ne használjon túl sok erőt. Óvatosan csavarja meg a az óramutató járásával megegyező irányba.



B: Kézzel csavarja a kart az óramutató járásával ellentétes irányba, amíg meg nem áll.

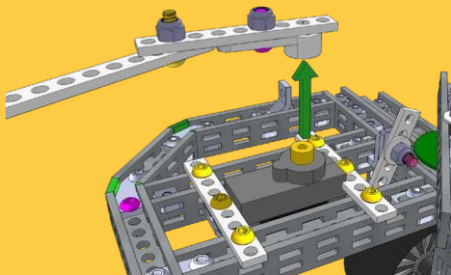

C : Ideiglenesen vegye le a szervókart.

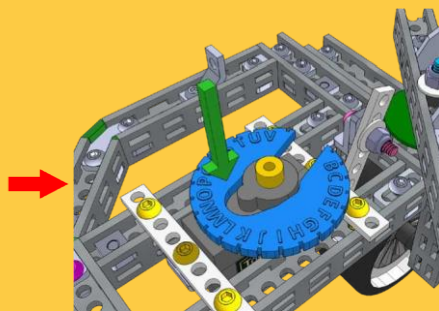

D : Csúsztassa fel a szervókar indexlemezt a szervóra.

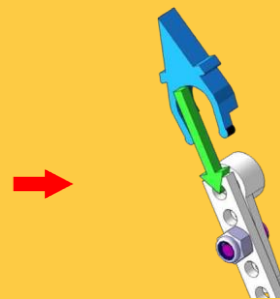

E : Csatlakoztassa a szervókar indexnyilat a szervókarhoz.



F : Helyezze a szervókart a mutatóval az indexlemezen lévő "O" jelnek megfelelően.

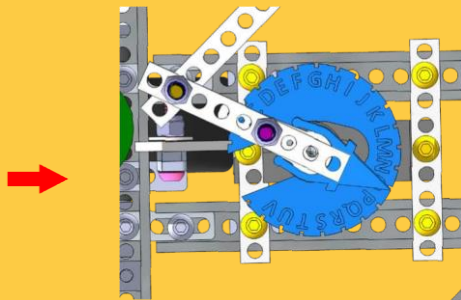

G : Itt látható a nyíl az "O" indexjelre mutat.

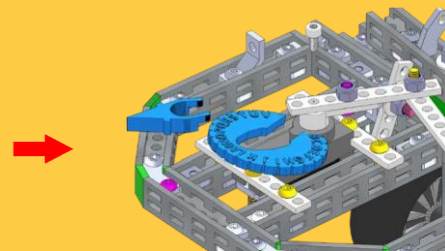

H : Vegye le a tárcsát és a nyilat. Győződjön meg róla, hogy a szervókar a helyén maradt-e.

 Megjegyzés: 8mm M2.5
a szervókarhoz.

13

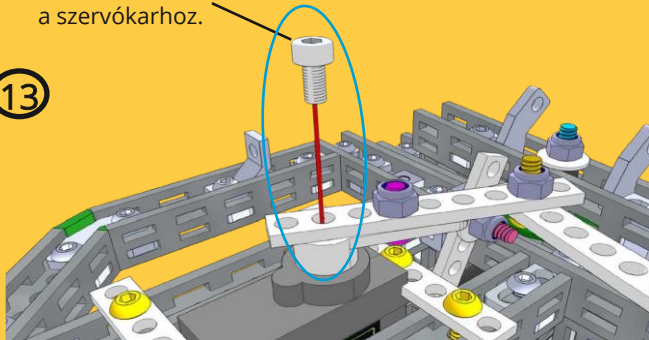

14

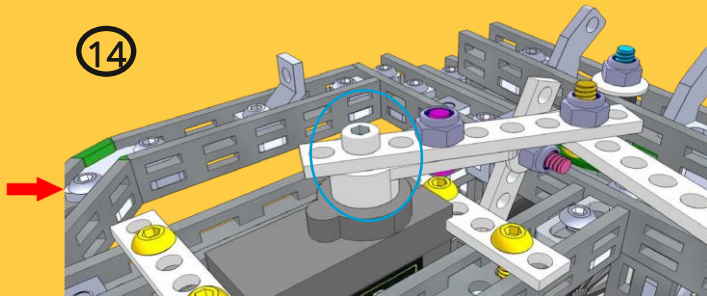

J : Rögzítse a szervókar egységet a szervóhoz az m2,5 / 8 mm-es csavarral. Győződjön meg róla, hogy a szervókar a helyén maradt.

15

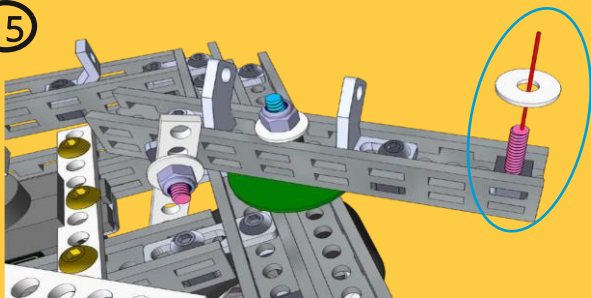

16

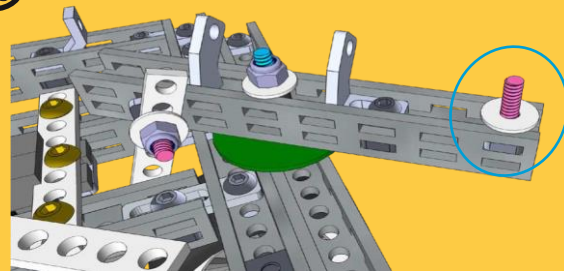

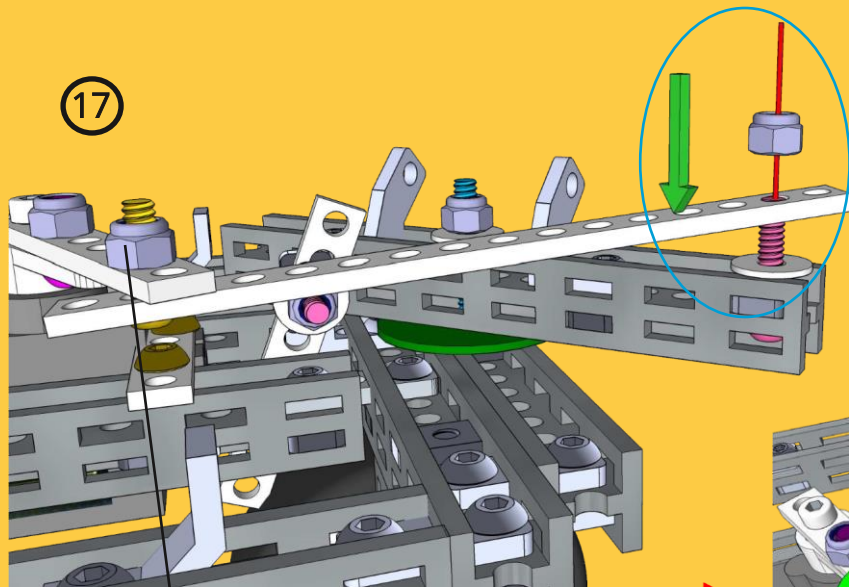

17

Lehet, hogy meg kell lazítani ezt átmenetileg egy kicsit, hogy könnyebb lehessen hozzáférni a szalagkonzol csavarjához.



Használja a Totem dugókulcsot



Ne húzza meg túl erősen a csavarokat. Győződjön meg róla, hogy akadásmentes legyen. Ne legyen túl laza, se túl szoros.

18

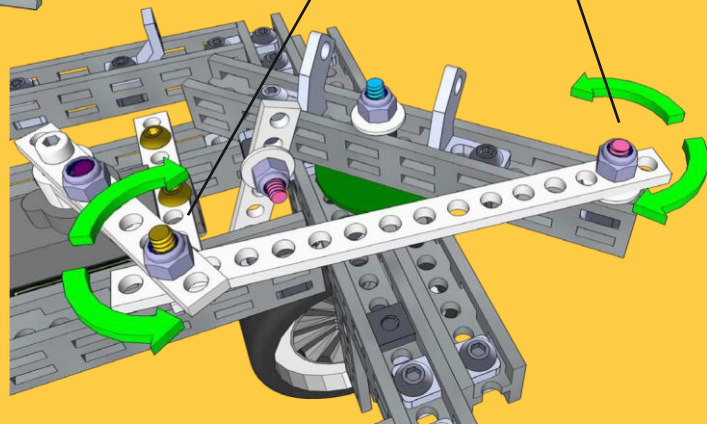

Lehet, hogy óvatosan el kell forgatnia a szervókart a kezével, hogy a szalagkonzol illeszkedjen a csavarhoz.

19

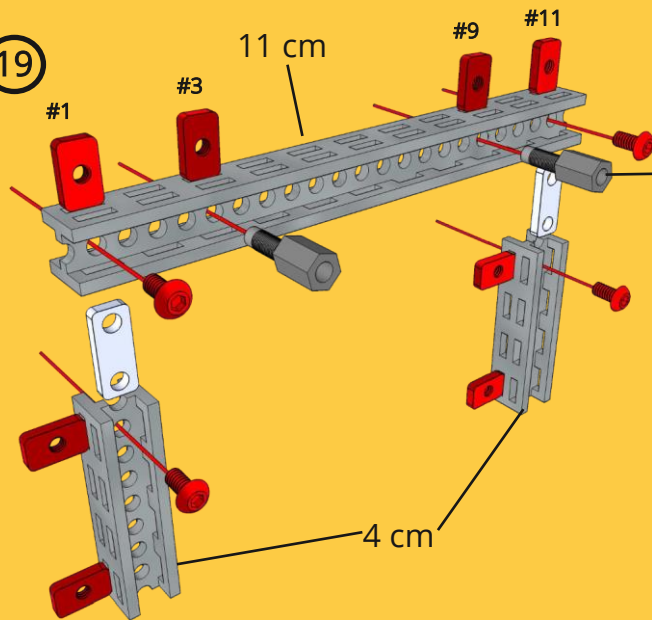

11 cm

#1

#3

#9

#11

4 cm



Használja a Totem dugókulcsot

20

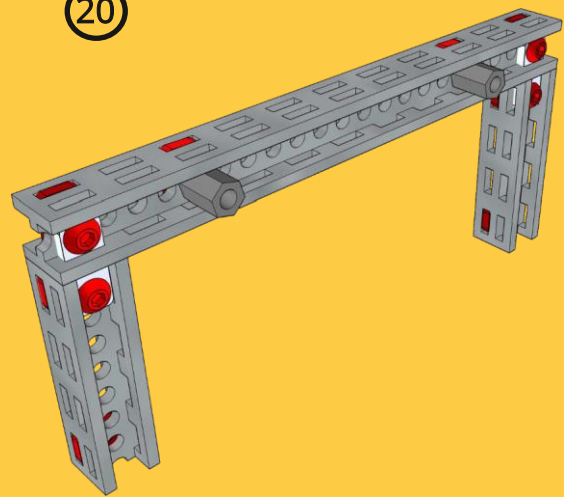

21

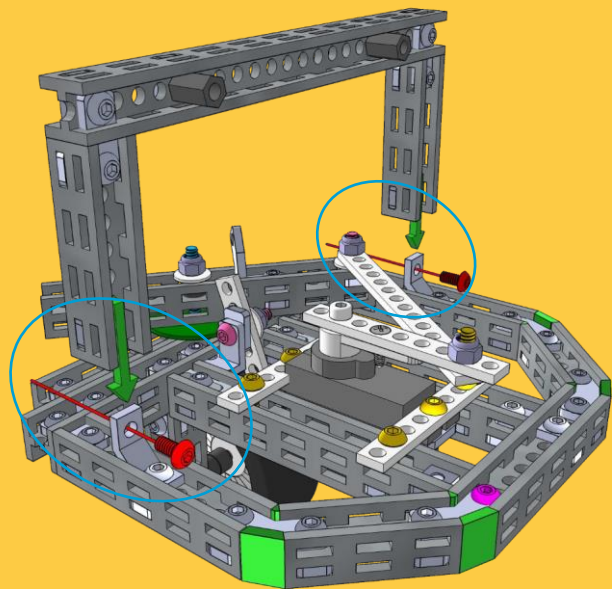

22

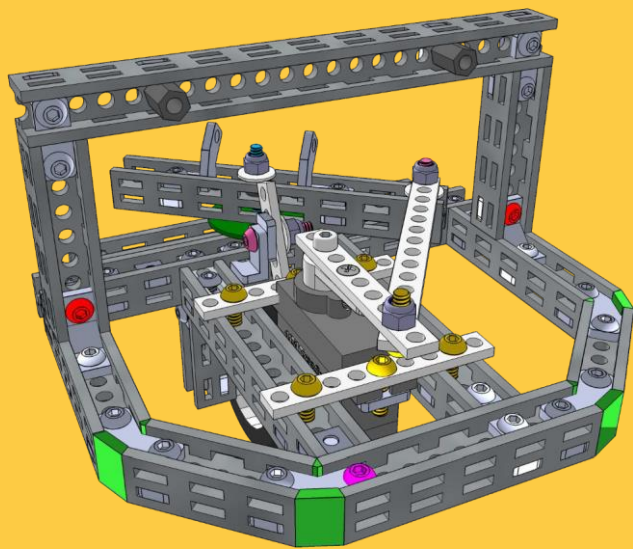

7.Rész

8.Rész

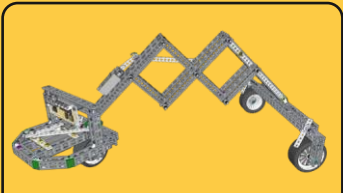

4x



Csavar M3x6

2x



Anya M3 6x10

2x



Egyoldalas kitöltő

3x



Gimiszalag

1x



X3 Vezérlőpanel

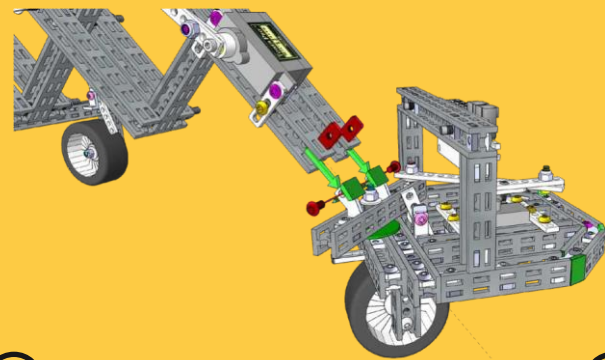

①

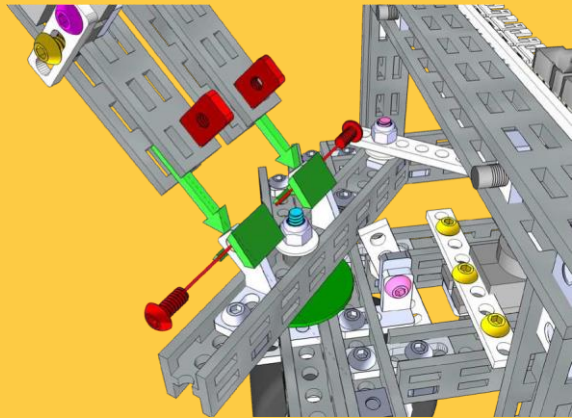

②

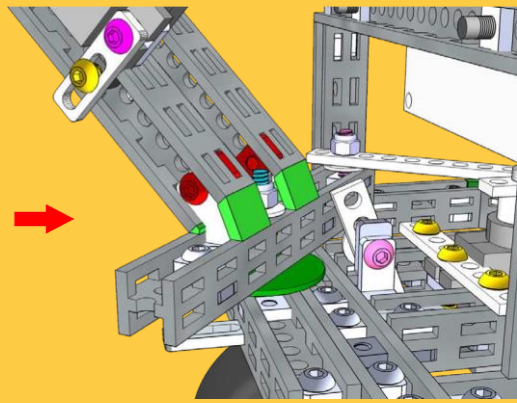

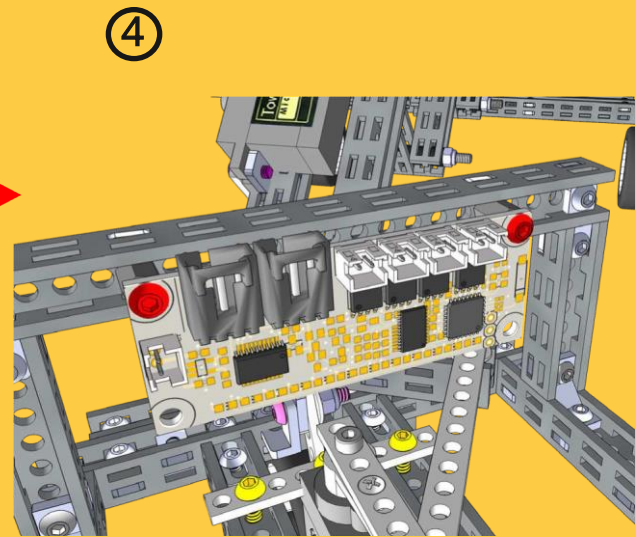
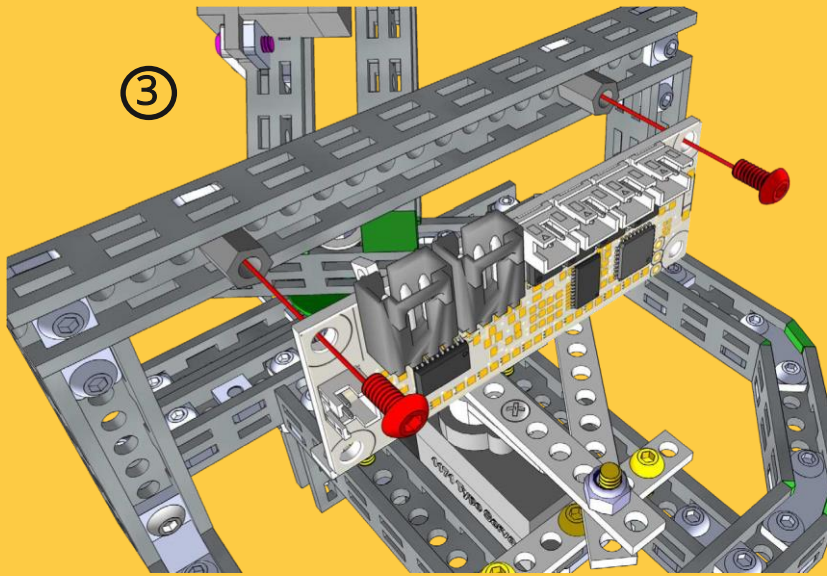

✓
8.Rész

Gumiszalagok a "racsnis" egyirányú kerekek fékezéséhez.

Balra hátul



Jobbra hátul



A gumiszalagok segítenek az "egyirányú" fékek megfelelő működésében.

 A gumiszalagok ne legyenek túl szorosak ! Ha túl szorosak, akkor a kerekeknek túl nagy az lesz előremeneti súrlódásuk.

(A gumiszalag színe változó lehet.)

Első kerék

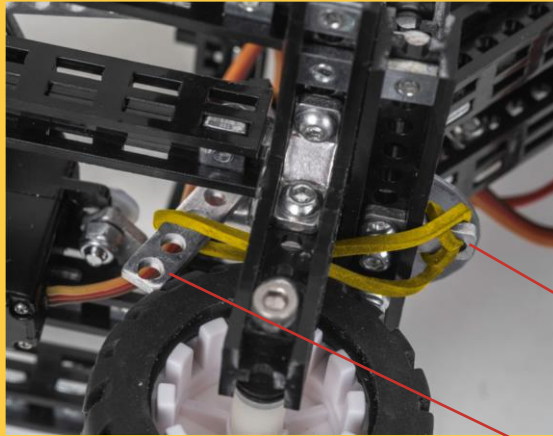

Itt látható, hogyan kell elhelyezni a gumiszalagot az első kerék "racsnis ütközőjéhez".

Van hely a gumiszalagnak a az első kerék, az "A" szalagtartó és a 2-lyukú "B" tartó között.

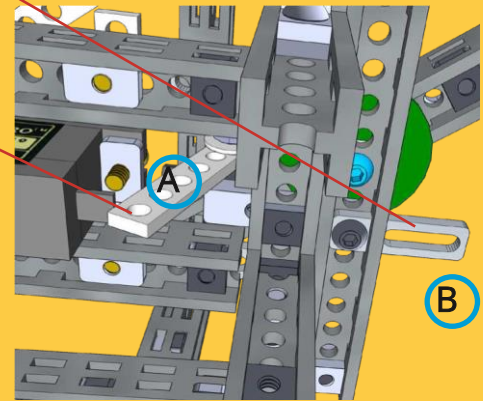

9.Rész

Kábelezés és csatlakozók.

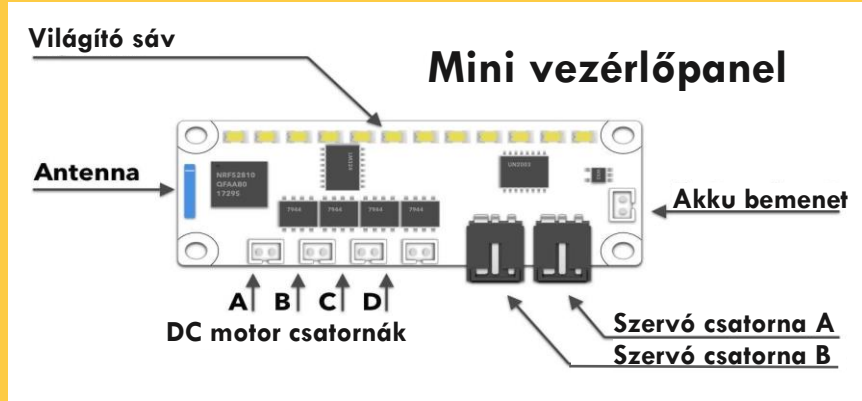
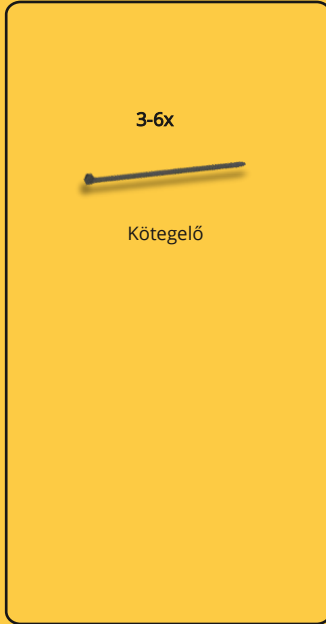

Integrált vezérlő, amely Bluetooth-kapcsolattal, 4 DC motorcsatornával és 2 szervócsatornával rendelkezik.

Több infó itt:

<https://totemmaker.net/wiki/x3-fbi-board-set-up/>



Megjegyzés:
Figyeljen a színek
sorrendjére:
barna, piros és
Sárga

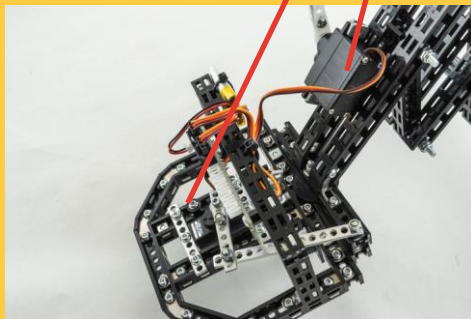
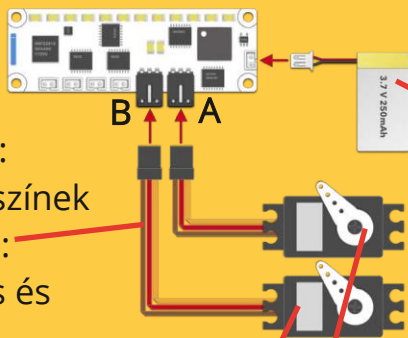

Az "A" szervó az ollós
működéshez,
a "B" pedig a
a kormányzáshoz.

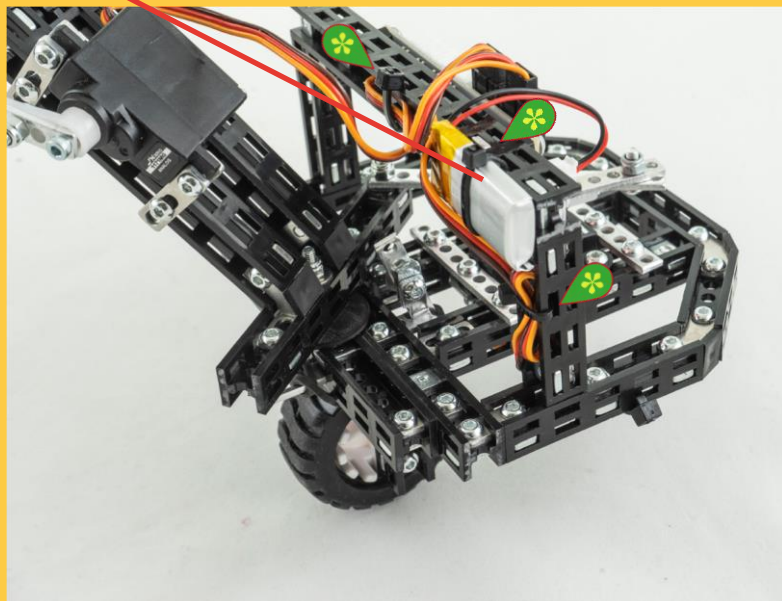

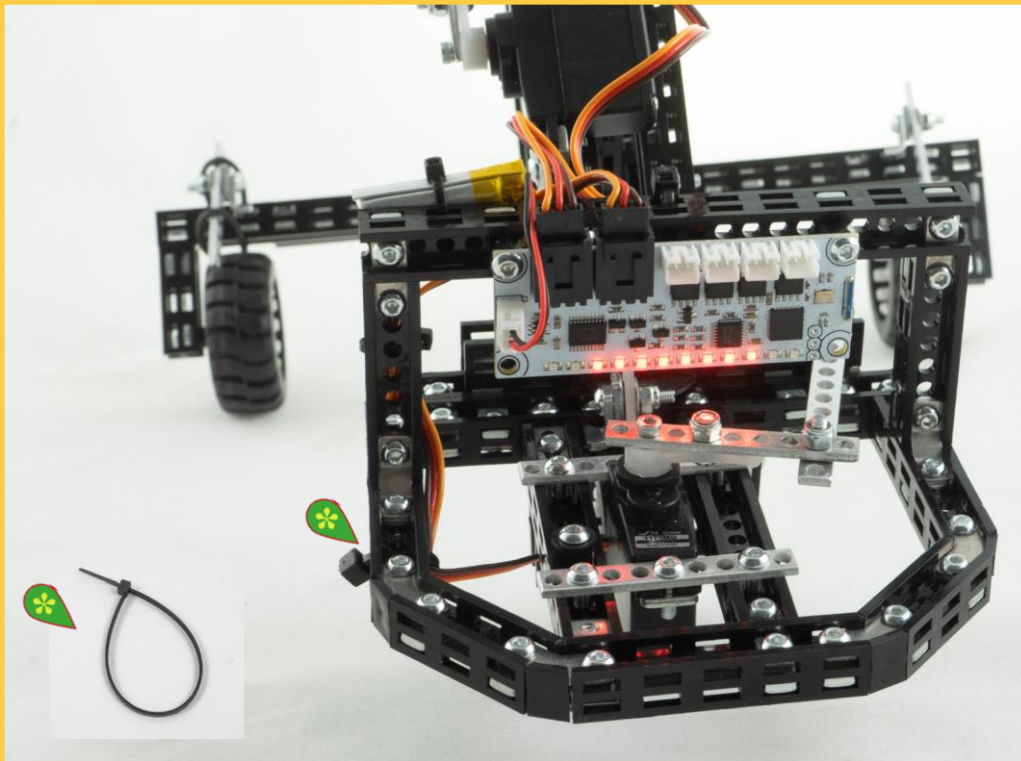

Az építés elkészült !
Most itt az idő
letesztelni a modellt.



9.Rész

HOGYAN KELL IRÁNYÍTANI

Töltse le a Totem alkalmazást okostelefonra, tabletre App Store-ból vagy Google Play-ből.

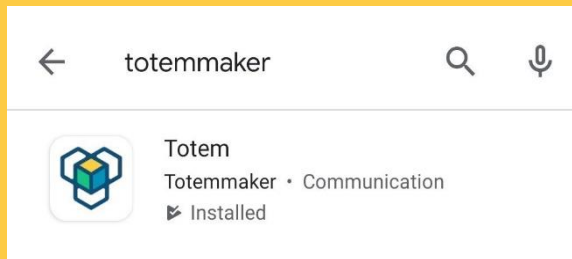

Kövesse az eszközén a Mobil Lárva útmutató lépéseit a csatlakoztatáshoz.



Keresse a:
Totemaker-t



A forgási sebesség lassításához nyomja meg a két gombot egyszerre. Vagyis nyomja meg a az Előre(Forward) és a Jobbra(Right) gombot.





ÓVINTÉZKEDÉSEK: ELEKTROMOS MŰKÖDÉSŰ TERMÉK

Ne adja ezt a terméket 8 éves vagy annál fiatalabb gyermekeknek. Mint minden elektronikus termék esetében, a kezelés és a használat során is be kell tartani az óvintézkedéseket az elektromos áramütés elkerülése érdekében. **Felnőtt felügyelete szükséges.**

Megjegyzés a felnőtteknek: annak érdekében, hogy a gyermek játéka biztonságos és szórakoztató legyen, kérjük, tekintse át gyermekével az összes használati utasítást és biztonsági szabályt.

BIZTONSÁGI FIGYELMEZTETÉSEK:

- Ne vegye fel a játékot mozgás közben.
- A sérülések elkerülése érdekében tartsa távol az ujjakat, a hajat és a laza ruházatát a mozgó alkatrészekről.
- A játék működtetése során felnőtt felügyelete szükséges.
- Ha abbahagyta a játék üzemeltetését, ne felejtse el kihúzni az akkumulátort, a véletlenszerű működés elkerülése érdekében.
- Ha a játék piszkos, kérjük, tisztítsa meg száraz és puha ruhával. Ne tisztítsa az elektronikát.
- Ne tegye ki a játékot magas hőmérsékletnek, magas páratartalomnak vagy közvetlen napfénynek.
- Kizárólag beltéri használatra. Ne tegye ezt a terméket vízbe, hogy elkerülje az elektronikus alkatrészek károsodását
- A termék összetett elektronikus áramkörből és elektronikus alkatrészekből áll, ne szedje szét, és ne módosítsa az áramkört.

AKKUMULÁTOR BIZTONSÁGI INFORMÁCIÓK:

- Ezt a játékot úgy tervezték, hogy a mellékelt 250 mAh 3,7 V-os LiPo akkumulátorral és töltővel működjön.
- Az újratölthető akkumulátort csak felnőtt töltheti fel.
- Ne hagyja a töltést felnőtt felügyelete nélkül.
- Tűz és személyi sérülés veszélye áll fenn, ha az akkumulátor kilyukad, megsérül vagy helytelenül használják.
- Ne szedje szét és ne sértse meg az akkumulátort.
- Csak a mellékelt 250 mAh 3,7 V-os LiPo akkumulátort használja. Más akkumulátor használata károsíthatja a modellt.
- Az akkumulátor töltéséhez csak a mellékelt USB töltőkábelt használja.
- Kérjük, rendszeresen ellenőrizze a vezetékeket, a dugót, az akkumulátort, a töltőt és a játék egyéb elektronikus alkatrészeit. Ha bármilyen sérülést talál, kérjük, azonnal hagyja abba a termék használatát.
- Állítsa le a töltést, ha az akkumulátor forróvá válik, bűzlik, füstöl vagy erős szagot áraszt.
- Soha ne dobja az elemeket tűzbe, hogy elkerülje a robbanást vagy szivárgást.
- A szivárgás elkerülése érdekében rendszeresen ellenőrizze az elemeket.
- Az akkumulátor hulladékot a helyi törvényeknek és irányelveknek megfelelő elem és akkumulátor gyűjtő edénybe vagy veszélyeshulladék lerakóba az előírt módon kell elhelyezni.

AKKUMULÁTOR TÖLTÉS:



Az újratölthető akkumulátort csak felnőtt töltheti fel.

- Az új akkumulátort használat előtt fel kell tölteni.
- Csatlakoztassa az USB töltőkábelt 5 V-os USB áramforráshoz, például laptop-hoz.
- Csatlakoztassa az akkumulátort a töltőhöz (lásd a bal oldali képet). Az akkumulátor töltésekor a töltő piros LED fényt mutat. Amikor az akkumulátor teljesen feltöltődött, a piros LED fény kialszik.
- A kábelek leválasztásához fogja meg mindkét kábel csatlakozóját, és húzza szét (lásd a jobb oldali képet).
- Ne próbálja meg túltölteni az akkumulátort.

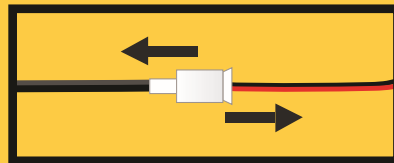
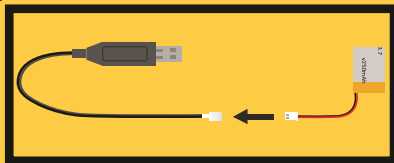

ŐRIZZE MEG EZT A HASZNÁLATI ÚTMUTATÓT ÉS A TERMÉK DOBOZÁT, MIVEL AZOK FONTOS INFORMÁCIÓKAT TARTALMAZNAK A KÉSŐBBI HASZNÁLATRA.

A folyamatos termékfejlesztés miatt a kézikönyvben található képek némileg eltérhetnek a tényleges terméktől. Kérjük, inkább a tényleges termékhez tartsa magát.

A Totem Maker nevek és logók bejegyzett védjegyek. Minden jog fenntartva.

www.totemmaker.net Totem Technology, UAB

Sauletekio al. 15-709, Vilnius, 10224, Lithuania

Ügyfélszolgálatért kérjük, forduljon a következő címre: support@totemmaker.net



WARNING:

FULDOKLÁSI VESZÉLY - Apró alkatrészek.
3 éves kor alatt nem ajánlott.



Fedezzen fel többet a totemből:



Mini Lab



Micro Lab



Mini Trooper



Young Engineer Kits



4WD Car Kit



Spider

Itt talál minket:

 @totemmaker

 totem_maker

 totemmaker

 @totemmaker

Jelöljön be minket a posztjaiban
#totemmaker megjelöléssel

www.totemmaker.net