



HOKI ROBOT

Szerelési útmutató

DIY APP

VEZÉRELT

ROBOT AUTÓ

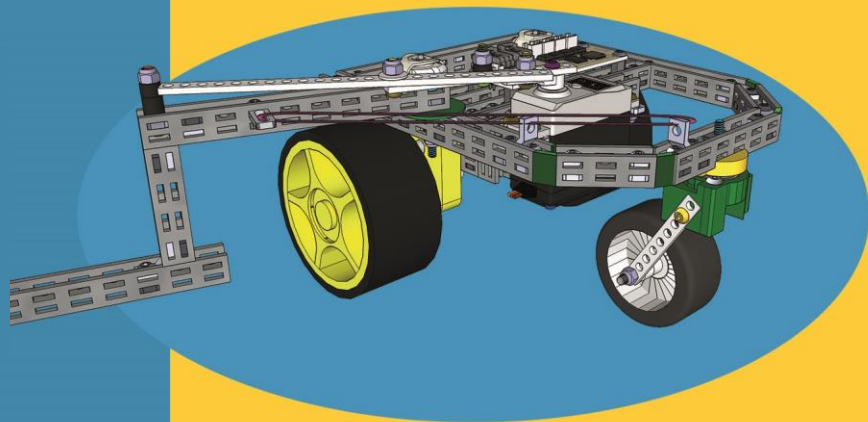

v.1.5

INDULÁSI TIPPEK

Anyák behelyezése (1) Anyák behelyezése (2)

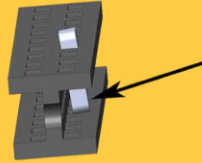
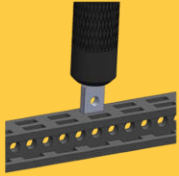

Hibás menetek



Távtartók
meghúzása

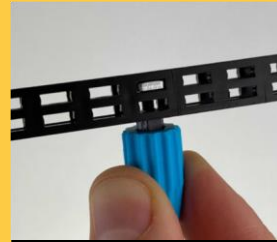

Vonalzó

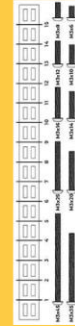

Jó ötlet, minden szerelést a sínekbe helyezett csavarokkal kezdeni (ha a feladat megköveteli). A csavarhúzó hátuljával nyomja be az anyákat.

Miután berakta a részbe, az anyák hajlamosak megdőlni. Használja a hüvelykujját és tolja vissza egyenesbe, majd a csavarhúzóval újra segítse az anyát, a helyére betolni.

Néhány csavarból hiányzik a menet. Ez egy gyártási probléma és dolgozzunk a megoldáson. A készlethez ezért mellékelünk néhány extra anyát és elnézést kérünk a kellemetlenségért.

Nyomja a hüvelykujjával a műanyag távtartókat, miközben a villáskulccsal meghúzza.

Használja a Sín/Csavar vonalzóját a sínek és csavar-hossz meghatározásához.

További tippekért látogasson el az alábbi linkre:

<https://totemmaker.net/blog/totem-mechanics-for-beginners/>

MIELŐTT ELKEZDENÉ AZ ÉPÍTÉST:



Szabványos Totem csavar M3-as

A csavarok színkódjai:

Néhány színt tettünk a csavarokra, hogy az utasítások egyértelműbbek legyenek.

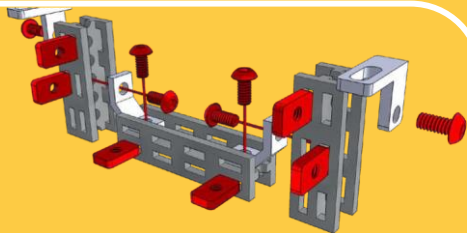

6 mm-es csavarok és 6x10 mm-es anyák

Egy építési lépés megkezdésekor a 6 mm-es csavarok és a 6x10-es anyák **VÖRÖS** színűek. Ez megkönnyíti az új csavarok és anyák elhelyezését.



MEGJEGYZÉS:

2x 8mm

Megjegyzés a csavarokhoz, amik 6mm-től eltérők lehetnek.

Ha nem 6 mm-es csavarokat használnak, akkor a színeken kívül további megjegyzéseket adunk meg a használati utasításban a mm-ben megadott hosszúságokkal.

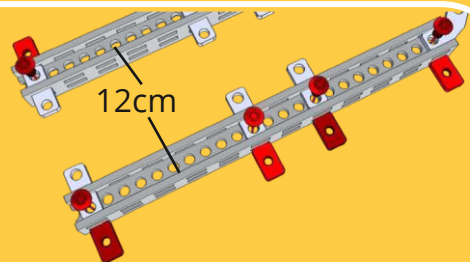

I - a sínek hossza.

Amikor egy lépésben új totemgerendára van szükség a hosszúság fel van tüntetve.

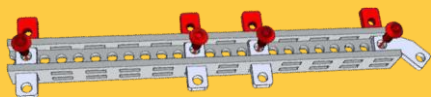

A #-szimbólummal ellátott anyák pozíciói.

Ha ez hasznos, a Totem Sín nyílásokat szám jelzi.
Kezdjük az #1-es számmal, és számoljuk a nyílásokat.

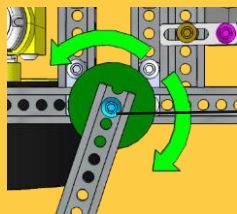

**Ne húzd meg
túlságosan.**

Zöld forgó nyilak = forgó művelet.

Ha a csatlakozás egy forgó tengelycsap, nem szabad
túlságosan meghúzni a csavart és az anyát. Próbálja ki,
hogy egyenletesen forogjon, de ne is túlságosan
imbolyogjon.

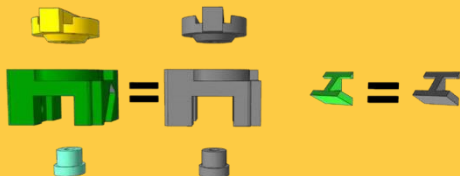

Az alkatrészek színei:

A műanyag alkatrészek színei eltérhetnek.
A színeket gyakran megváltoztatják az
alkatrészekben, hogy könnyebben láthatóak
legyenek az utasítás képein.

Totem dugókulcs



Hasznos kis szerszám:

A készletben található egy
kis hatlapfejű dugókulcs,
amely a záróanyák és a
műanyag távtartók
rögzítéséhez használható.

A keskeny vége a
záróanyákhoz való.



SZÜKSÉGES ALKATRÉSZEK:



51x Csavar

5x



6x Csavar

8x



4x Csavar

8x



1x Csavar

2x



1x Csavar M3x20

2x



1x Csavar M3x25

4x



4x Csavar

3x

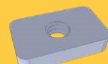

62x Anya M3

1x



Záróanya M3

6x



2-lyukú szimpla

1x



C-Konzol

4x



L-Csavart

1x



L-Csavart tükör

4x



2-lyukú 45° szimpla

2x



2-lyukú konzol

2x



Fém alátét M3
9x0.8mm

2x



Műa.gyűrű 4mm

2x



Műa.gyűrű 8mm

1x

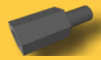

Műa.távtartó
M3x8mm

1x



Alátét 1mm
átmérő 24mm

1x



Egyoldalú kitöltő

5-7x



Sárga Kerék D 67mm

1x



Sárga DC Motor
konzol

1x



Sárga DC motor 1:48

1x



Gumiszalag

1x



Li-Ion 3.7V Akku

1x



USB Akkutöltő

1x



X3 Vezérlőpanel

1x



Kötegelő

5-7x



Kerékgörgő készlet

1x



5,5mm Totem villáskulcs

1x



Totem csavarhúzó

1x



Totem dugókulcs

1x



Szervókar Index
tácsa klt.

1x



6 szög imbuszkulcs

1x



Mini szervomotor

1x



Mini szervomotor
kar

1x



Szervó kar csavar
M2.5x8

1x



6.5cm/13H 1x

12cm/24H 1x

Magyarázat:
13H = 13 lyuk



3 cm	6x
4 cm	3x
6 cm	1x
8 cm	2x
10 cm	4x
12 cm	2x

1. Rész



16x

4x

4x



Csavar M3x6

Csavar M3x8

Csavar M3x35

20x

4x

2x



Anyag M3 6x10

C-Konzol

L-Csavart

2x

2x



L-Csavart tükör

Sárga DC Motor konzol

2x



Sárga DC motor 1: 48



3 cm

4x

4 cm

2x

10 cm

2x

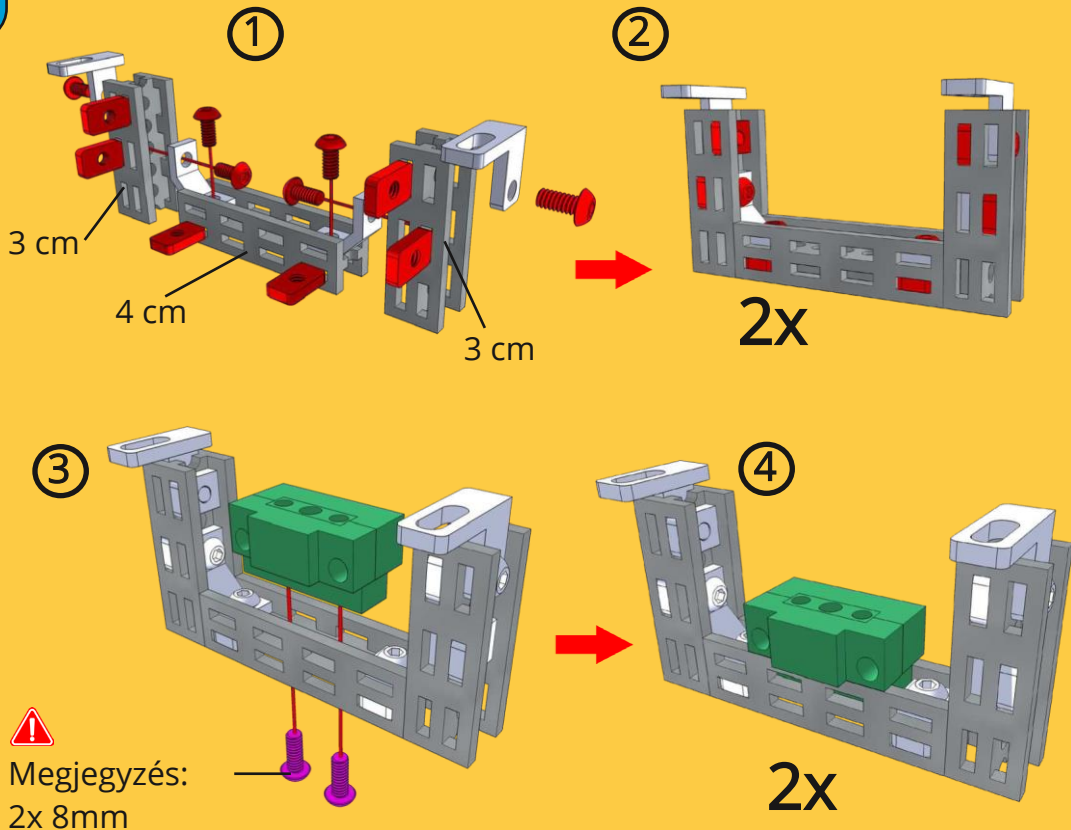

Megjegyzés:
2x 8mm

⑤  Megjegyzés:
Ezt a csoport erre
az oldalra.

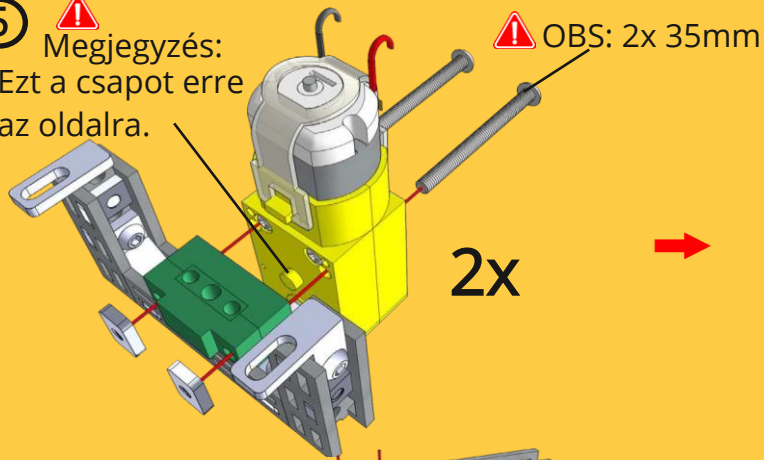

⑥

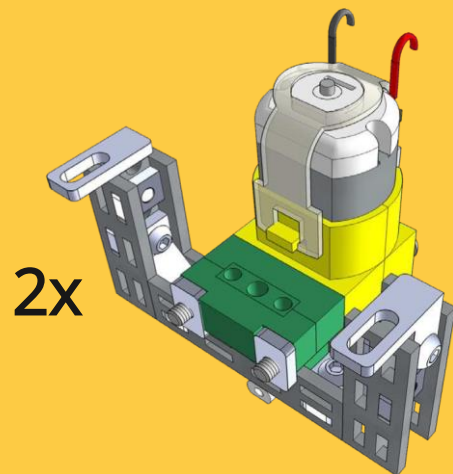

⑦

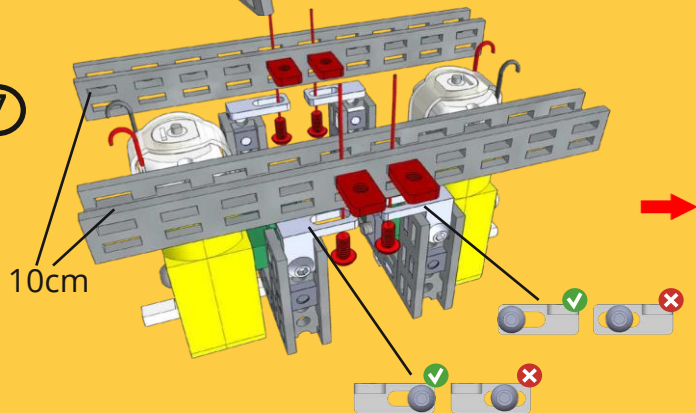

⑧

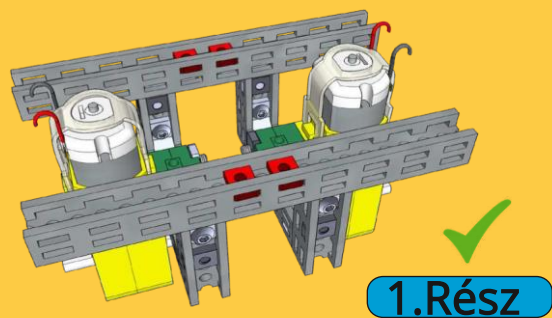

2.Rész

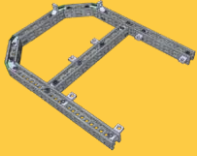

- | | | |
|-------------|---------------------|-------------------|
| 20x | 20x | 8x |
| | | |
| Csavar M3x6 | Anyá M3 6x10 | 2-lyukű Szimpla |
| 2x | 4x | 4x |
| | | |
| C-Konzol | 2-lyukű 45° szimpla | Egyoldalú kitöltő |



3 cm	2x
6 cm	1x
10 cm	1x
12 cm	2x

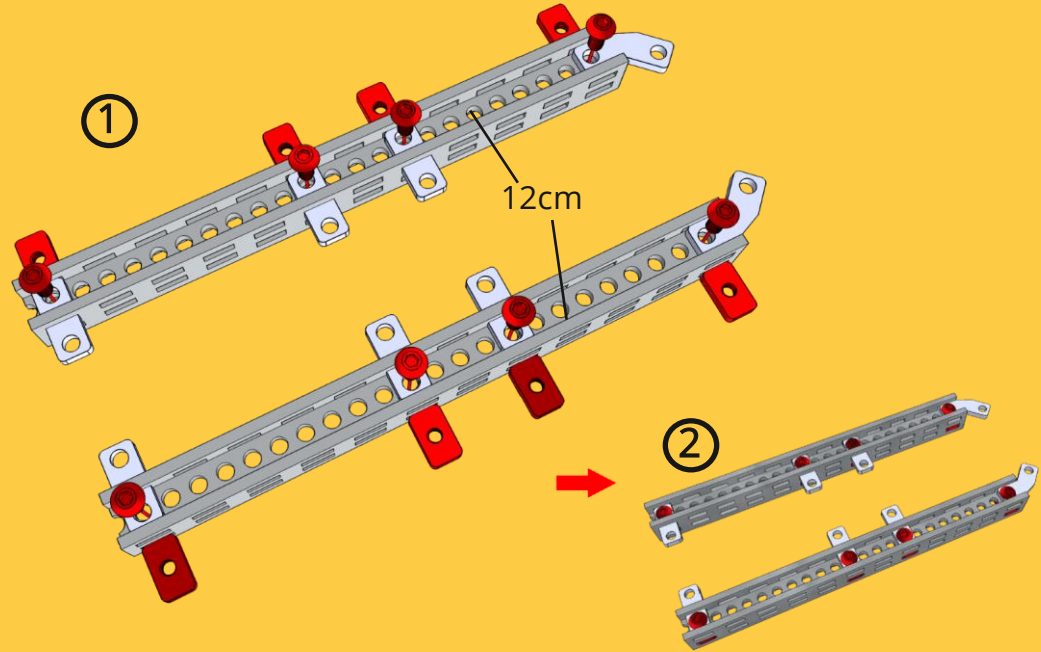

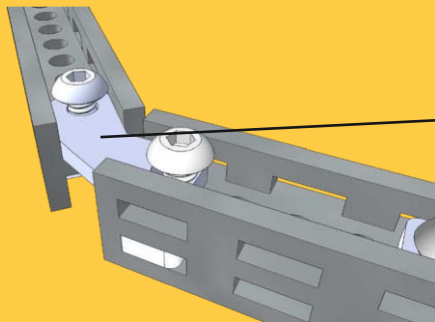
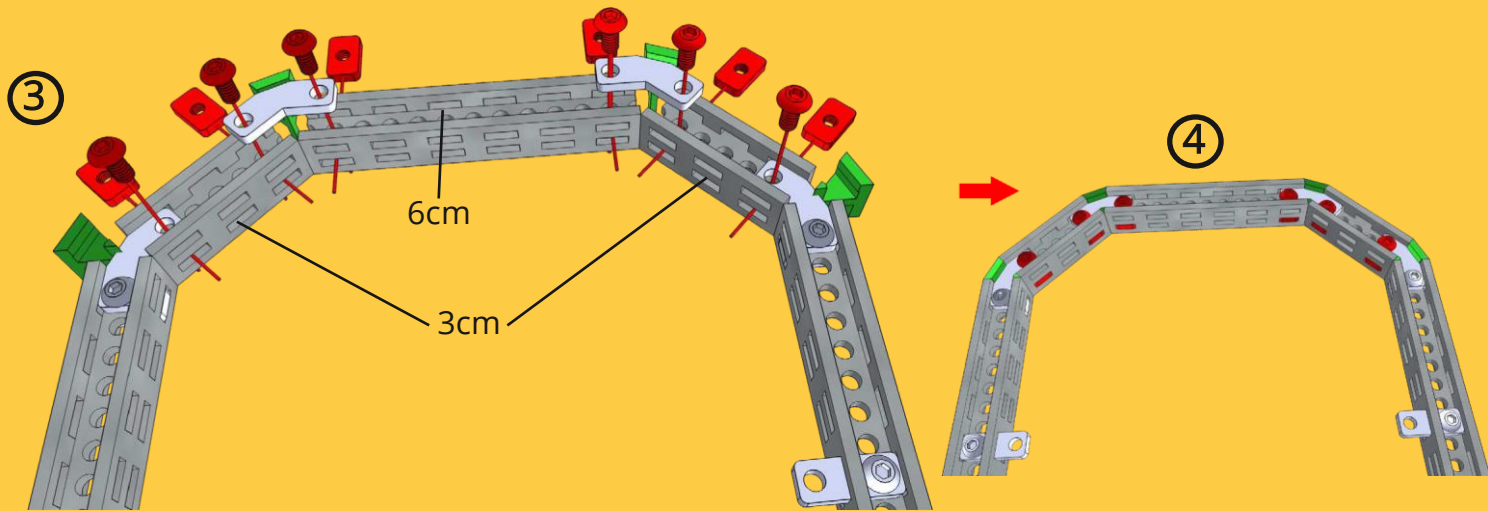

TIPP:

Hogyan kell behelyezni a 45 fokos töltőelemet:

- 1: Először szerelje össze a konzolokat a csavarokkal.
- 2: A csavarok egy kicsit lazák.
- 3: Helyezze be a töltőanyagot a képen látható módon.
- 4: Húzza meg újra a csavarokat.

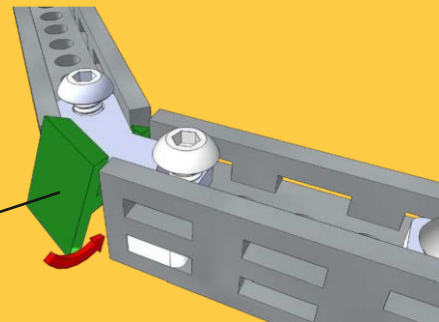

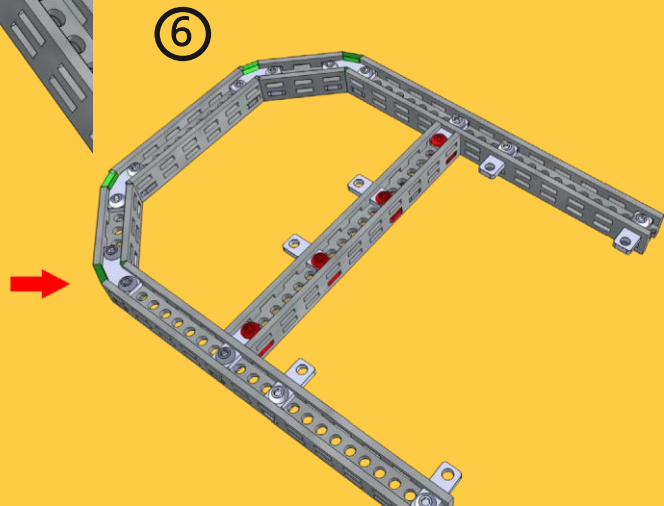
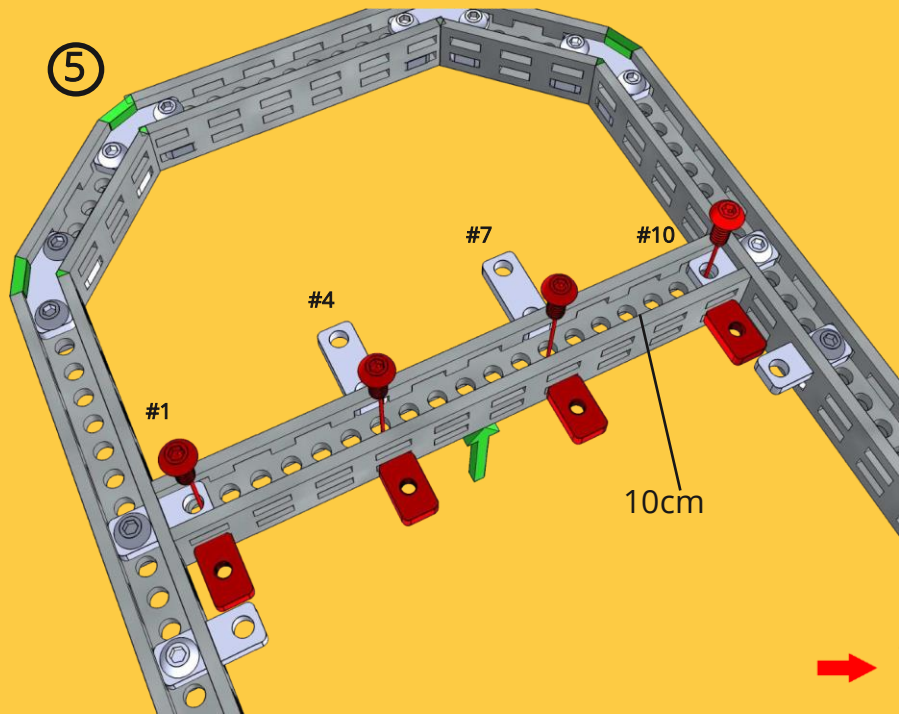

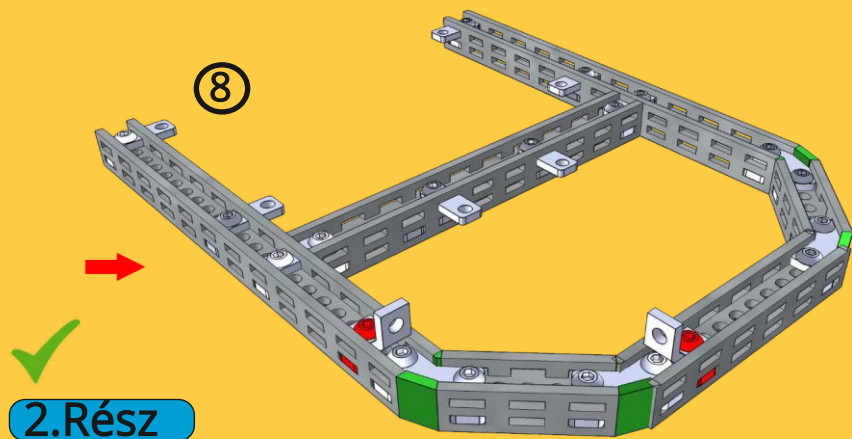
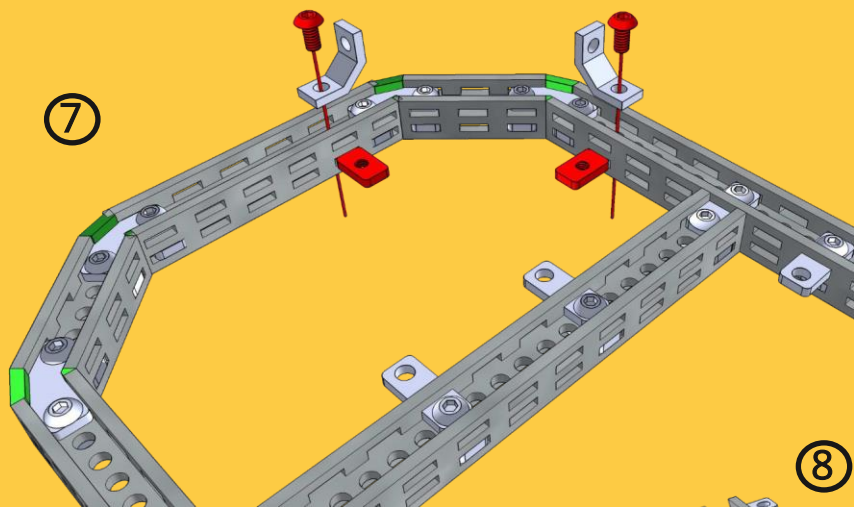

2.Rész

3.Rész

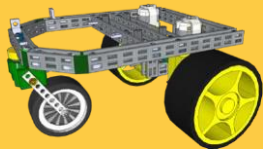

4x



Csavar M3x6

9x



Anyá M3 6x10

4x



Mű.a.távtartó
M3x8mm

2x



Sárga kerék D 67mm

1x



Kerék görgő Klt.

①

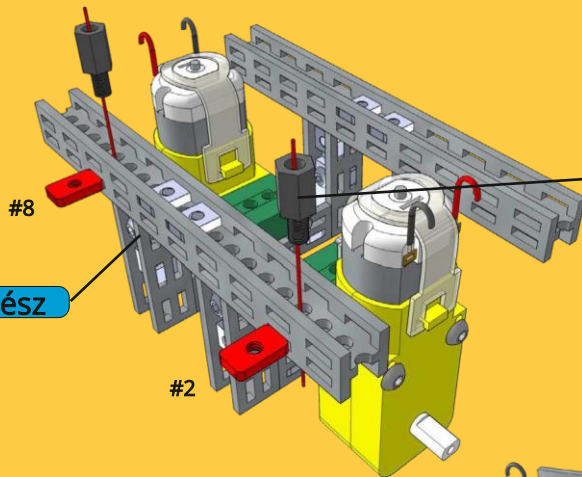

Használja a Totem
dugókulcsot

②

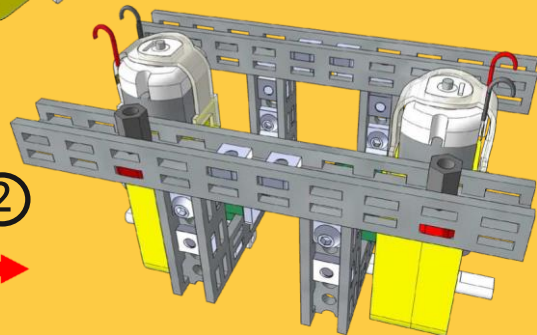

2.Rész

3

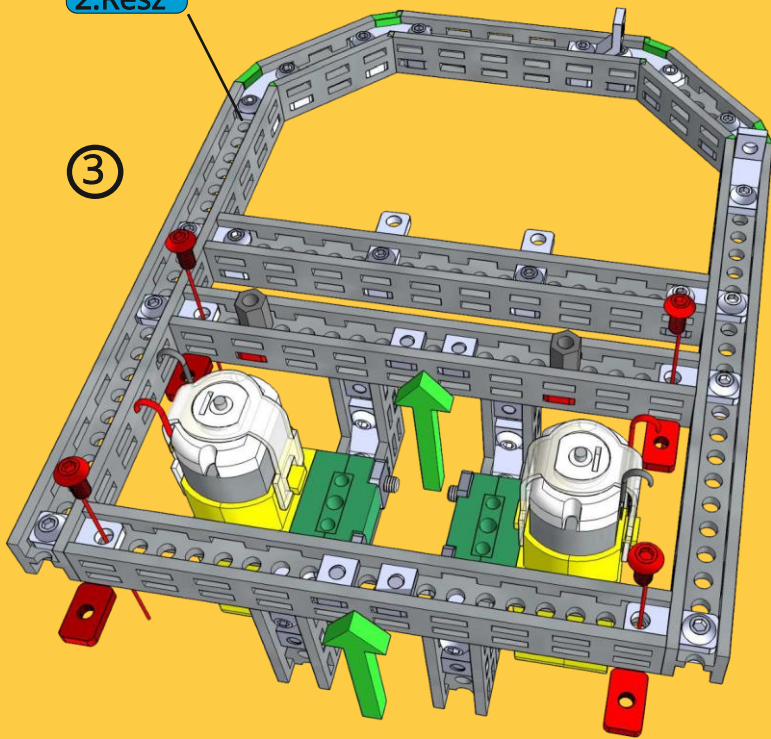

4

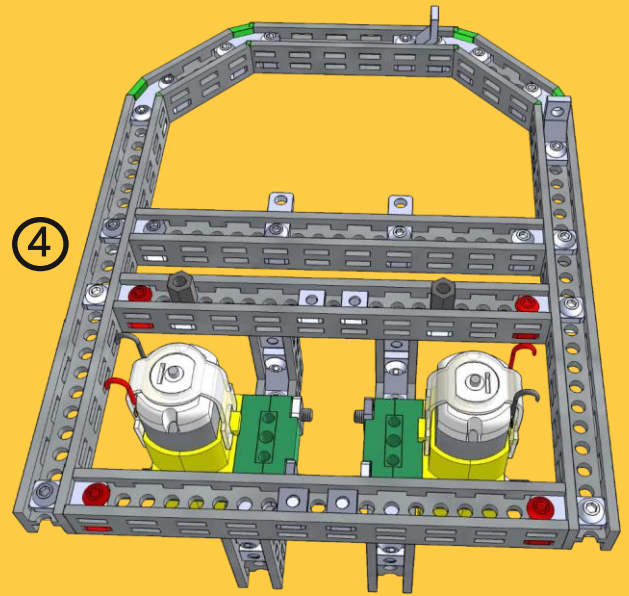

⑤

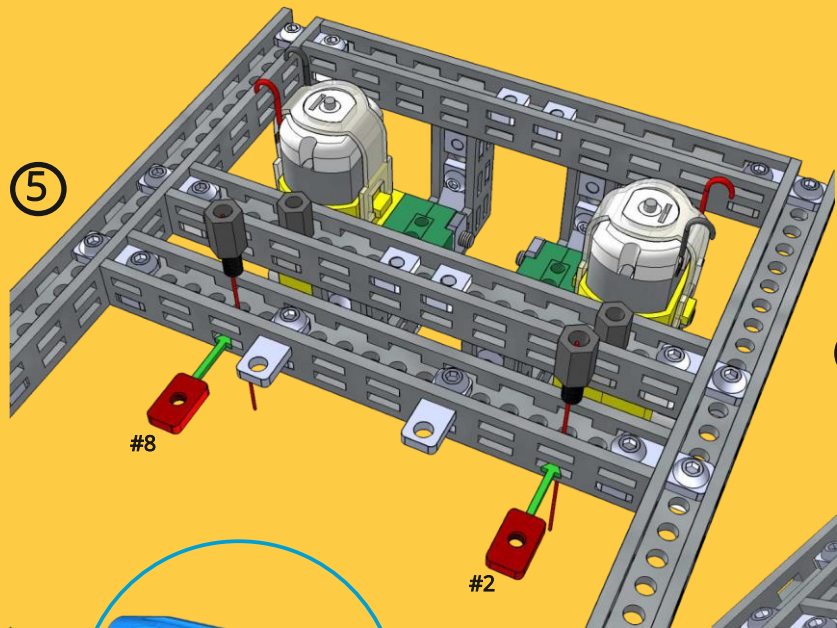

⑥

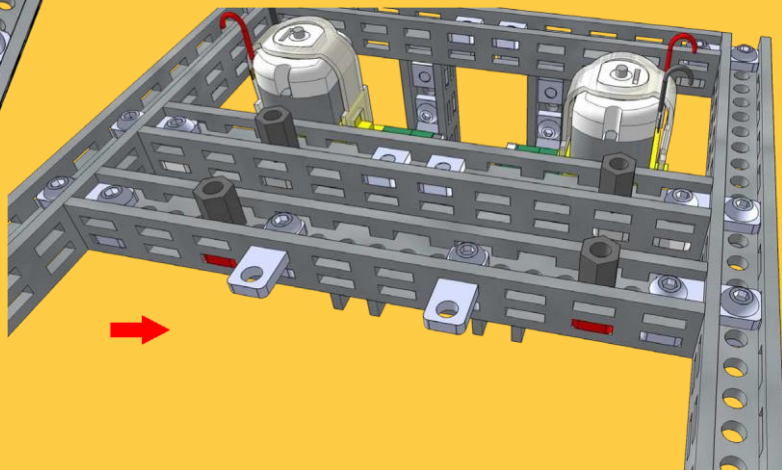



Kerékgörgő Készlet

Kihagyhatja a sínt a Kerékgörgő készlethez lépést. Csak ideiglenesen tegyen be egy 6x10mm-es anyát, hogy összetartsa amíg a kerékgörgő készlet építése folyik.

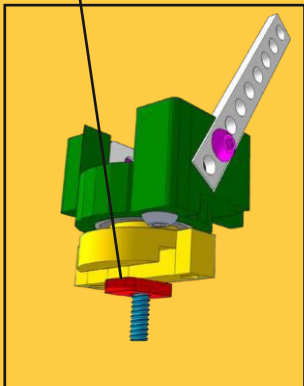

Kerékgörgő Készlet:

Olvassa el a Robotika Készlet Könyvet 30. és 31. oldalán, hogy hogyan kell megépíteni egy Kerékgörgő készletet. A zöld és sárga szín egyes utasításokban csak az egyértelműség kedvéért szerepel, a tényleges szín ettől eltérhet.



Hagyja ki a 4. lépést, ez nem szükséges.

Kerékgörgő

Kerékgörgő klt. 2.Lépés



Kerékgörgő klt. 3.Lépés



Kerékgörgő klt. 4.Lépés

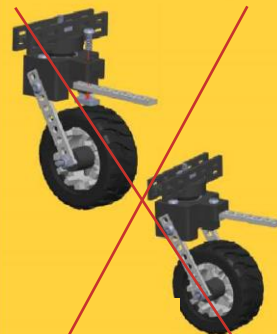

7

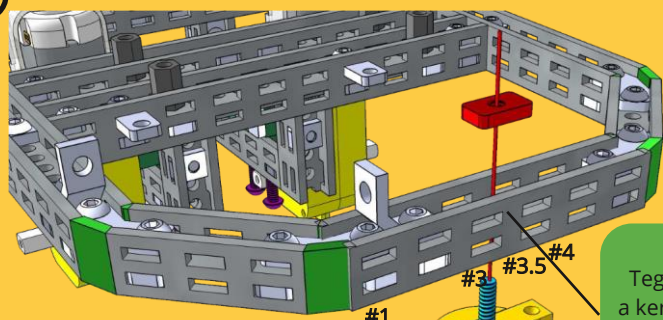

#3.5 azt jelenti, hogy a #3 és a #4-es nyílás között található.

#1
#3 #3.5 #4

Tegye be a kerékgörgőt középre

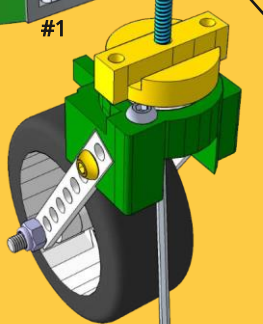

Használja a mellékelt imbuszkulcsot a csavar meghúzásához.

8

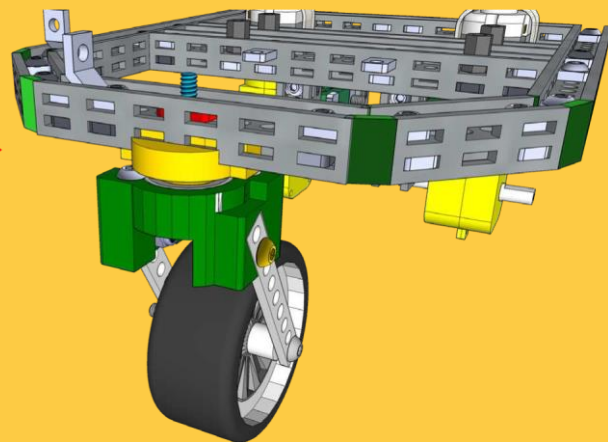

9

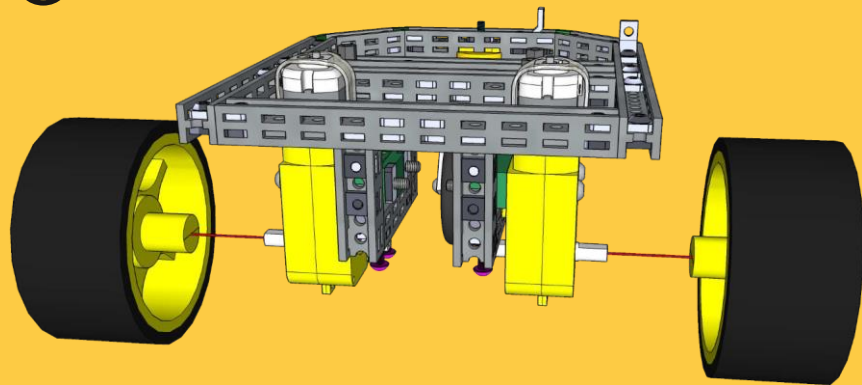

10

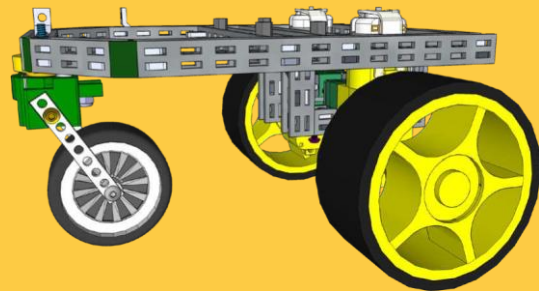

3.Rész

4.Rész

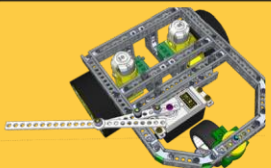

2x	2x	4x
Csavar M3x6	Csavar M3x8	Csavar M3x10

1x	6x	3x
Csavar M3x12	Anyá M3 6x10	Záróanya M3

2x	1x	3x
2-lyukű konzol	Fém alátét M3 9x0.8mm	Műa.gyűrű 4mm

1x	1x	1x
Mini szervo motor	Mini szervo motor kar	Szervo motor kar csavar M2.5x8

	1x		1x
8 cm	1x	12cm/24H	1x

Szalagkonzolok:
 13H = 13 Lyuk
 24H = 24 Lyuk

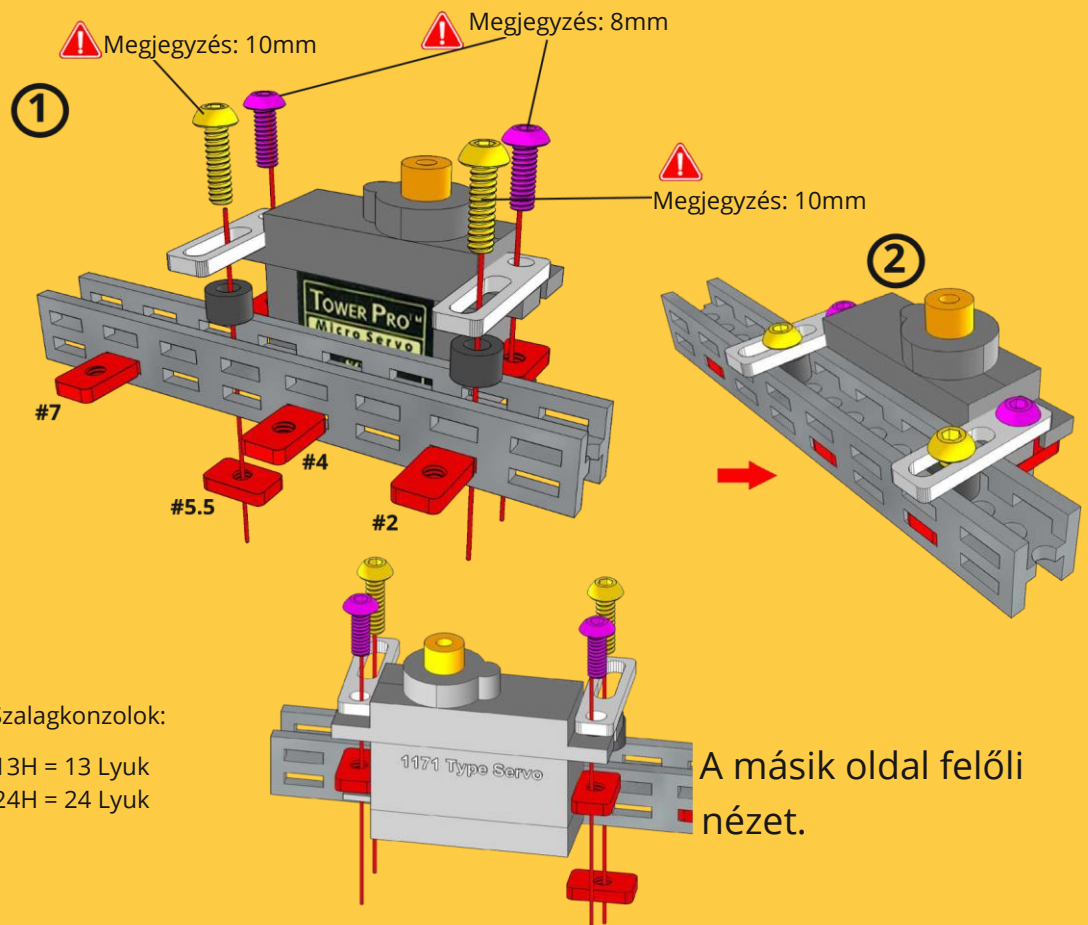

3

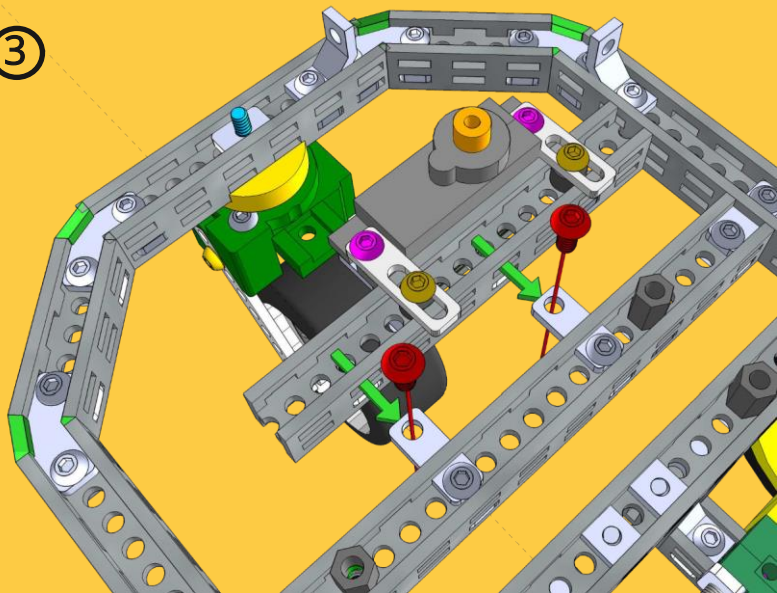

4

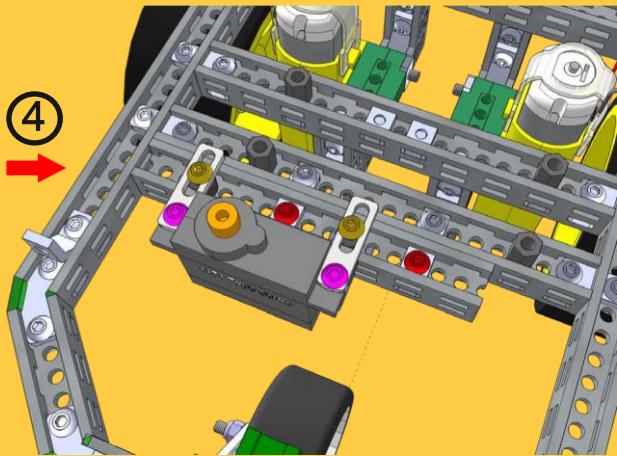

⑤

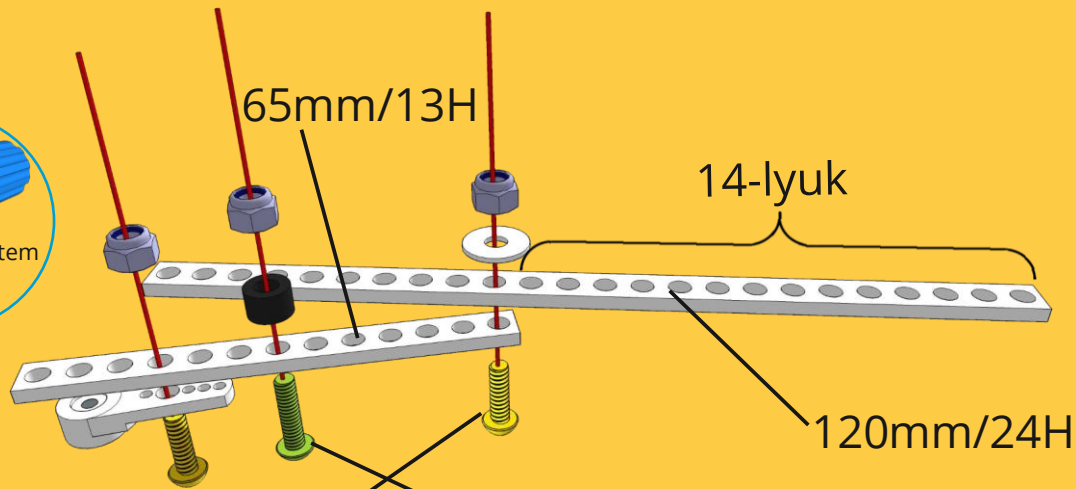

⑥

Megjegyzés: 12mm

Megjegyzés: 10mm

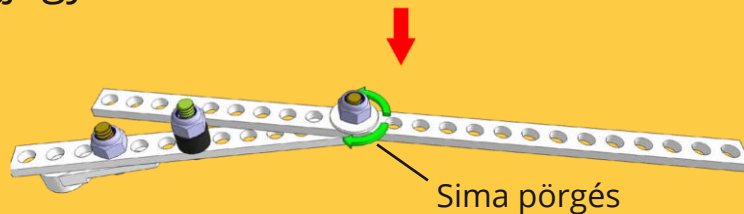

A szervókar pozícionálása.

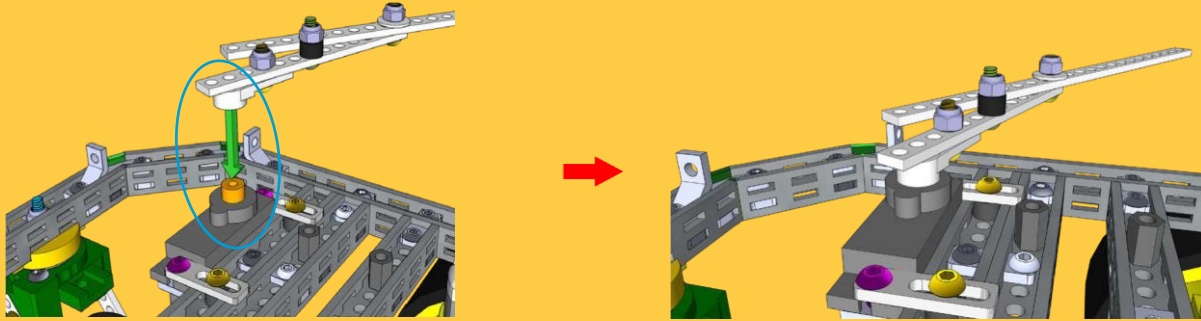

A : Tegye fel a szervókar szerelvényt tetszőleges helyzetben.

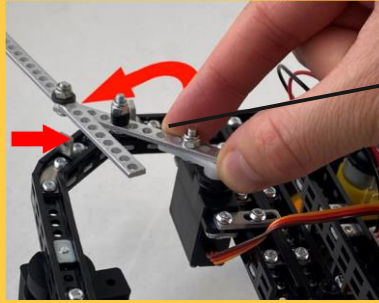
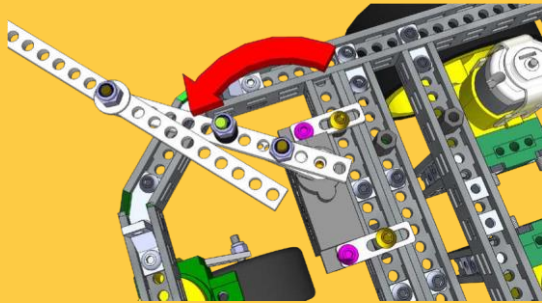

Legyen óvatos.
Ne használjon túl
sok erőt. Óvatosan
csavarja meg az
óramutató járásával
ellentétes irányban.

B : Kézrel csavarja a kart az óramutató járásával ellentétes irányba, amíg meg nem áll.

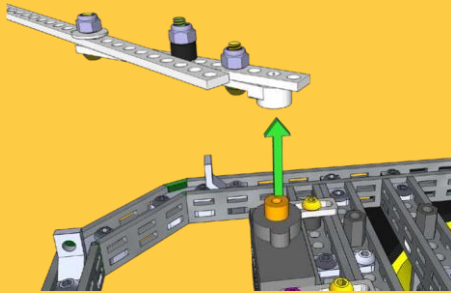

C : Ideiglenesen vegye le a szervókart.

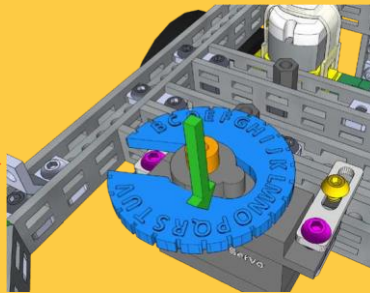

D : Csúsztassa fel a szervókar indexlemezét a szervóra.



E : Csatlakoztassa a szervókar indexnyilat a szervókarhoz.

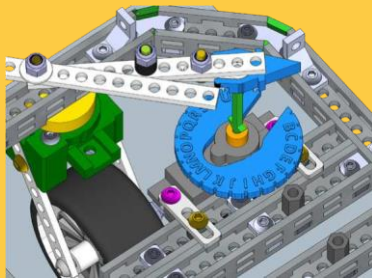

F : Helyezze a szervókart a mutatóval az indexlemezén lévő "C" jelnek megfelelően.

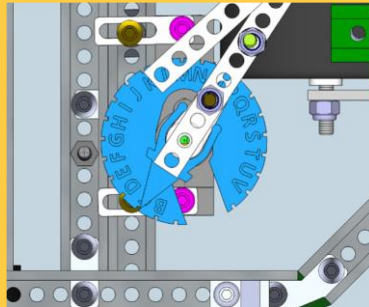

G : Itt látható a nyíl a "C" indexjelre mutat.

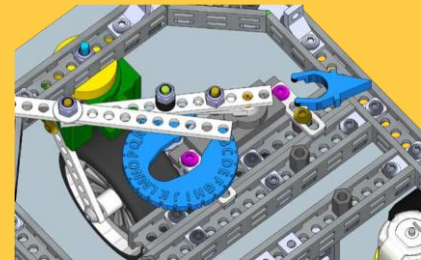

H : Vegye le a tárcsát és a nyilat. Győződjön meg róla, hogy a szervókar a helyén maradt-e.

⚠ Megjegyzés: M2.5/8mm

7

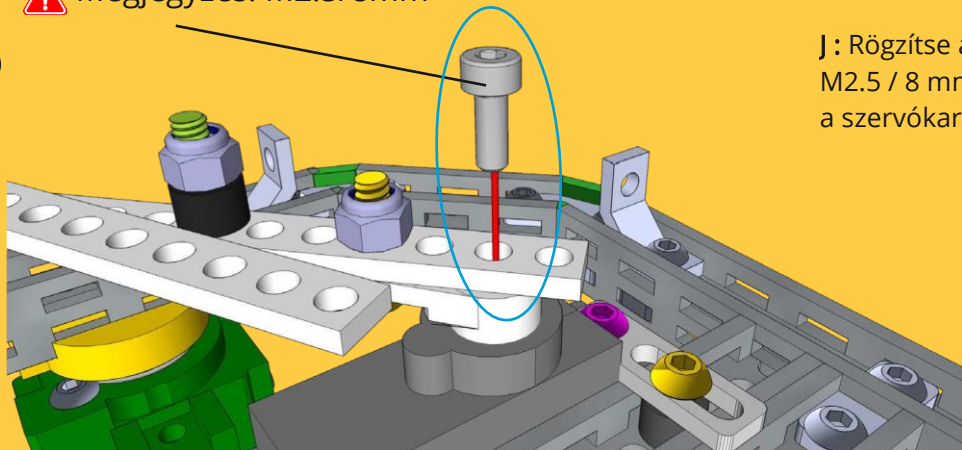

J: Rögzítse a szervókar egységet a szervóhoz az M2.5 / 8 mm-es csavarral. Győződjön meg róla, hogy a szervókar a helyén maradjon.



4.Rész



8

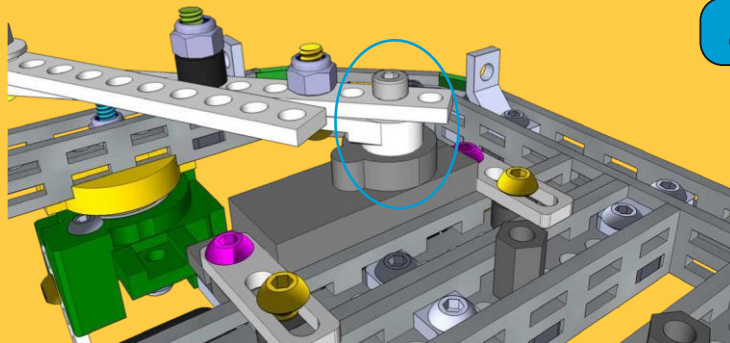

5.Rész

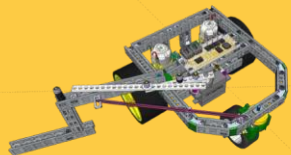

5x	1x	1x
Csavar M3x6	Csavar M3x20	Csavar M3x25
7x	2x	2x
Anya M3 6x10	Záróanya M3	C-Konzol
1x	3x	1x
2-lyukű konzol	Műa.gyűrű 4mm	Műa.gyűrű 8mm
2x	1x	
Gumiszalag	Alátét 1mm átm.: 24mm	

	1x
	1x
	1x

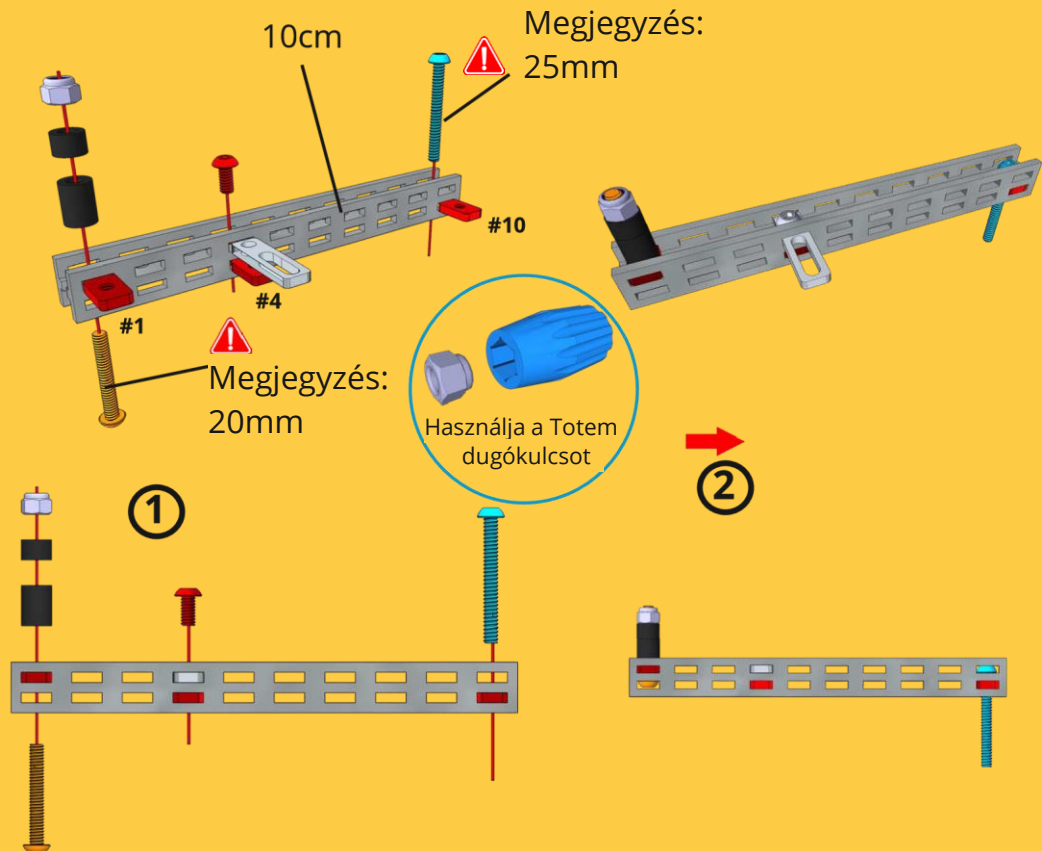

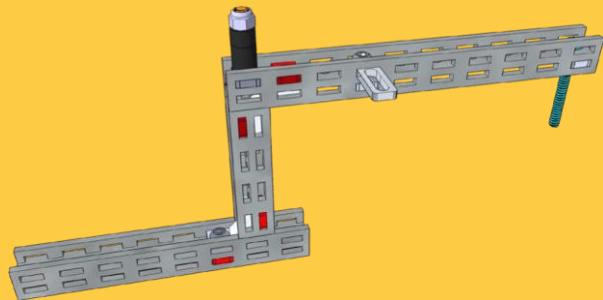
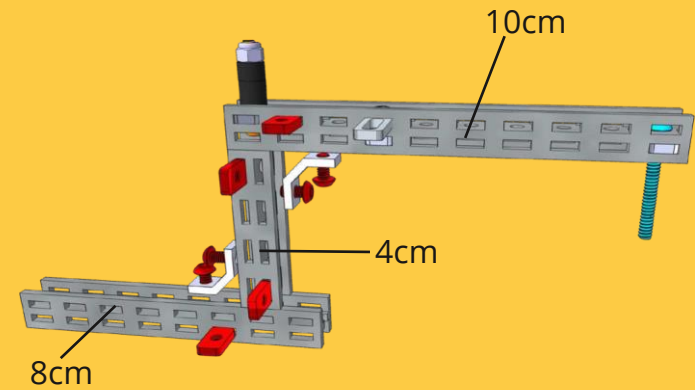

③

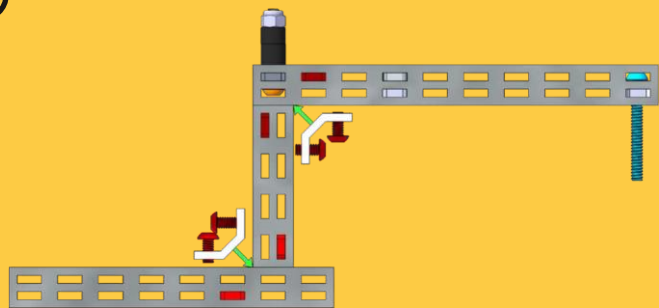

④

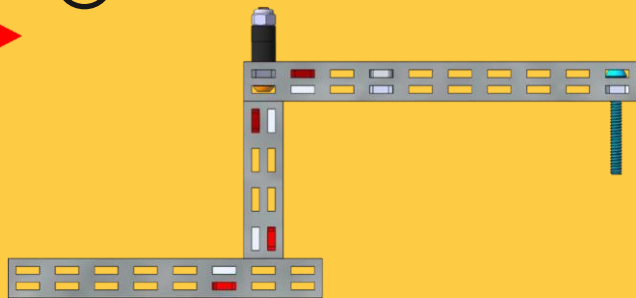

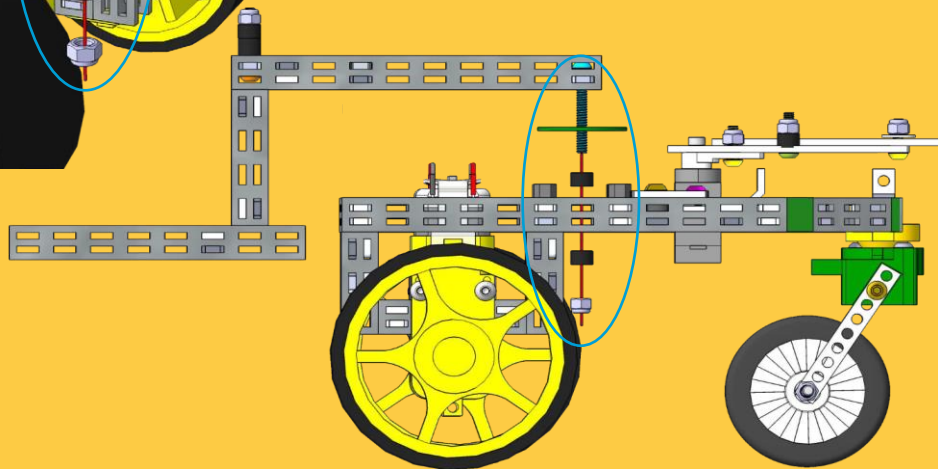
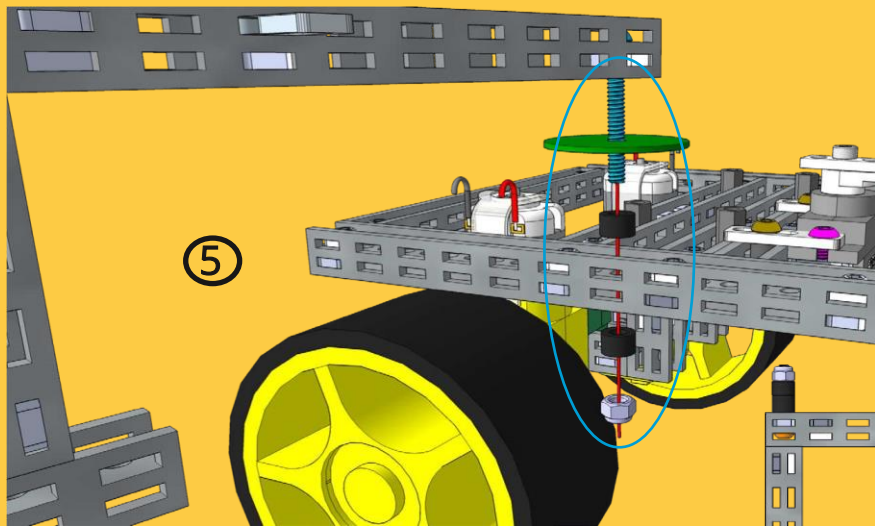

6

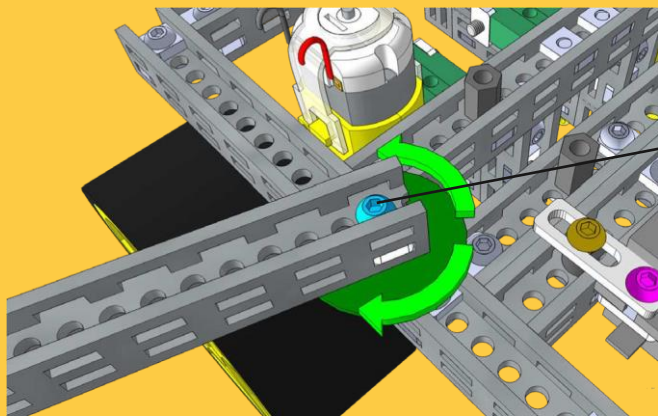

Ne húzza meg erősen
a kapcsolódási ponton.

Simán forgathatónak
kell lennie.

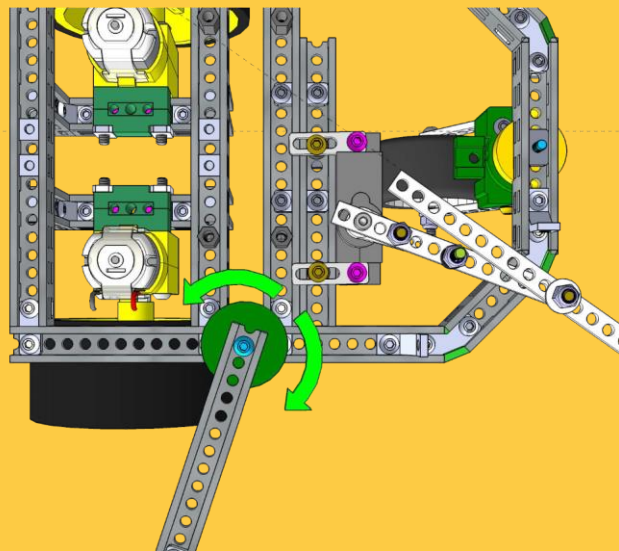

7

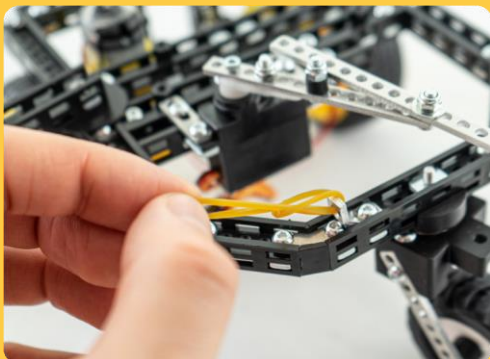

Először hurkolja a gumiszalagot a C-konzolra a képen látható módon.



8



Ideiglenesen vegye le a karon lévő 2 lyukú konzolt.

9



Hurkolja a gumiszalagot a 2 lyukú konzolra a képen látható módon.



10

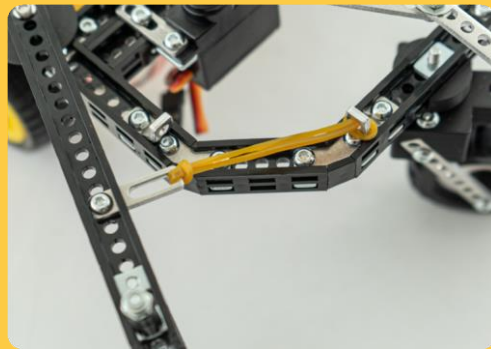

Ismét rögzítse a 2 lyukú konzolt a karhoz.

11

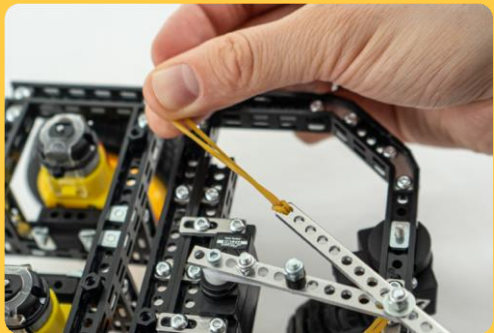

Hurkolja a gumiszalagot a karra a képen látható módon.

12

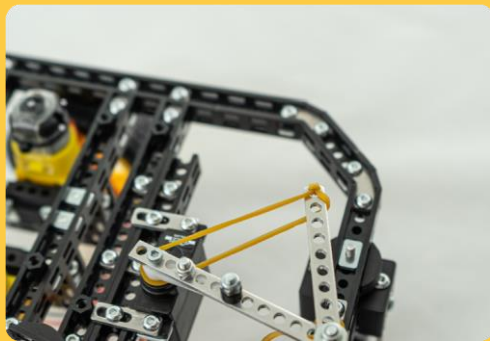

Nyújtsa ki a gumiszalagot az EGÉSZ kar köré.

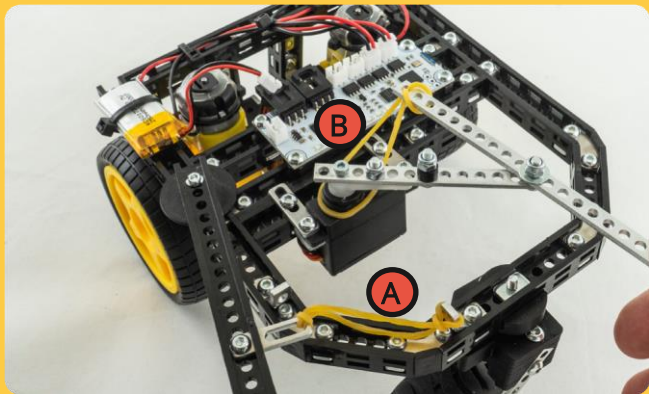

Gumiszalagok

A mellékelt gumiszalagok a képen láthatótól eltérő színűek lehetnek.

- A** Ez a fő gumiszalag, amely visszahúzáskor energiát gyűjt, és felszabadítja a lövéshez.
- B** Ez a gumiszalag biztosítja, hogy a kioldókar a megfelelő helyzetben legyen a következő lövéshez.



5.Rész

6.Rész

Szerelje fel az X3 vezérlőt.



4x



Csavar M3x6

1x



X3 vezérlőpanel

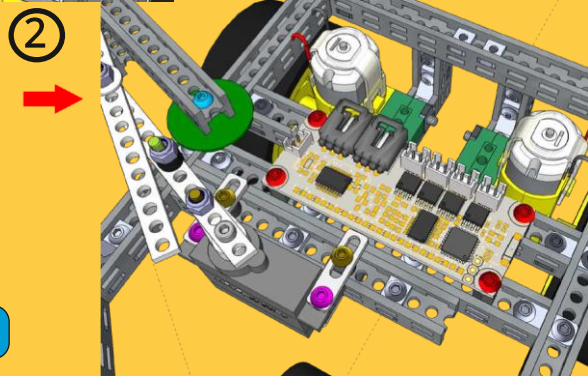
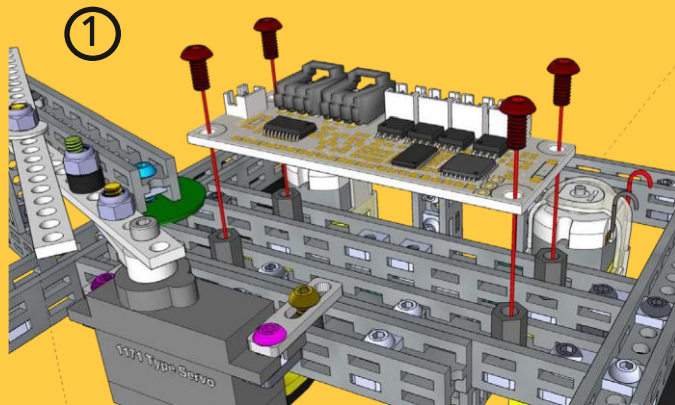

6.Rész

7.Rész



5-7x



Kötegelő

1x



Li-Ion 3.7V Akku

Kábelezés és csatlakozók.

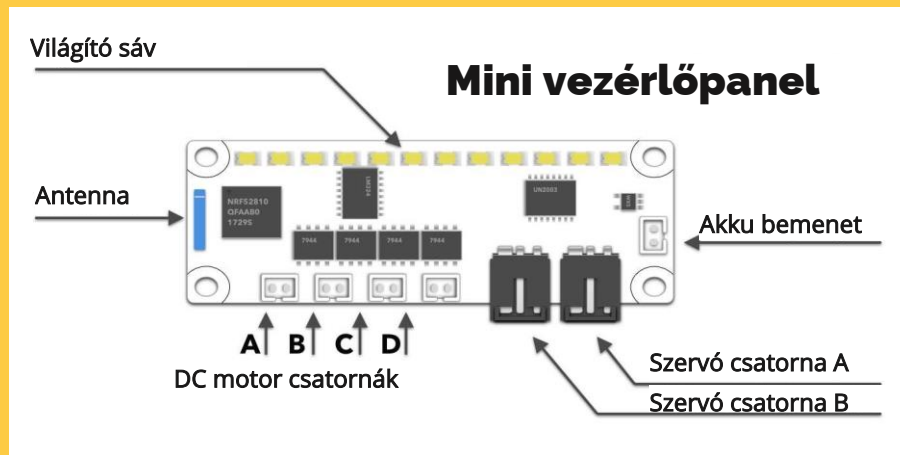

Integrált vezérlő, amely Bluetooth-kapcsolattal, 4 DC motorcsatornával és 2 szervócsatornával rendelkezik.

Több infó itt:

<https://totemmaker.net/wiki/x3-fbi-board-set-up/>

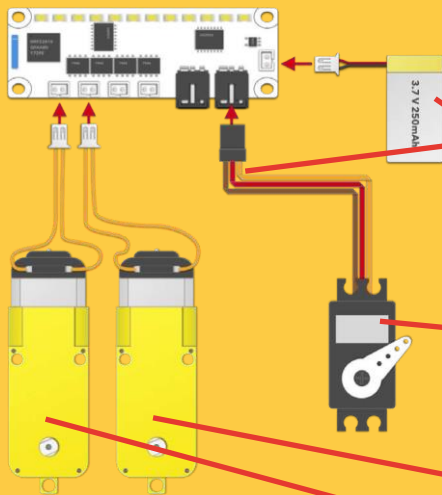

Megjegyzés:
Figyelje a kábelek sorrendjét:
Barna Piros és Sárga.

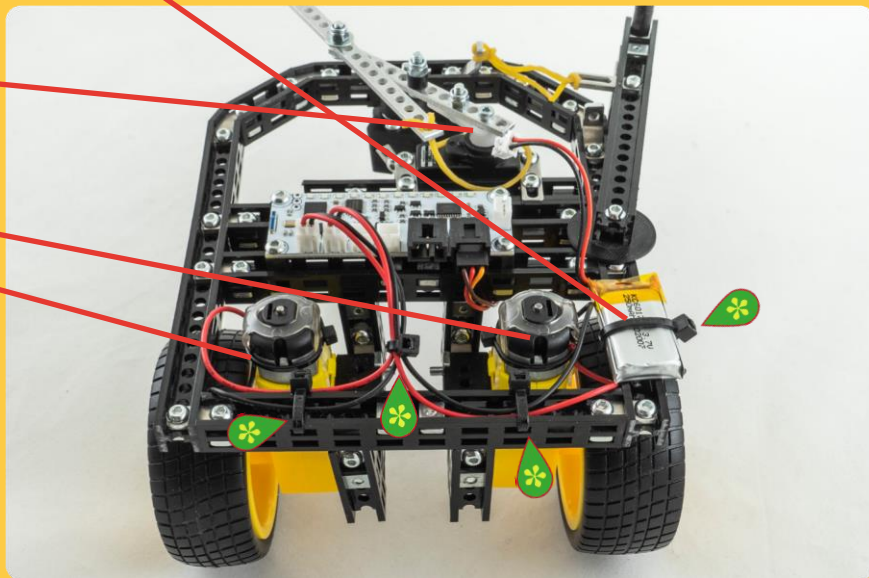

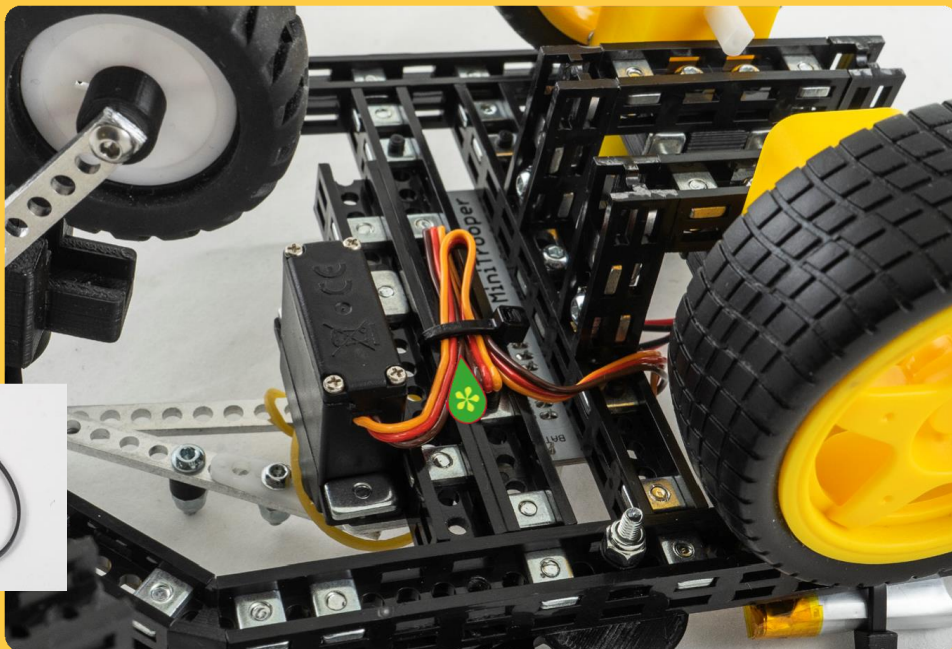

Az építés
befejeződött !

Most itt az ideje, hogy
teszteljük a modellt.

7.Rész

HOGYAN KELL IRÁNYÍTANI

Töltse le a Totem alkalmazást okostelefonra, tabletre App Store-ból vagy Google Play-ből

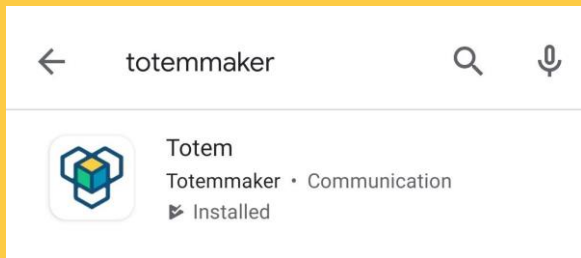

Kövesse az eszközén az Hoki Robot útmutató lépéseit a csatlakoztatáshoz.



Keresse a:
Totemaker-t



A forgási sebesség lassításához nyomja meg a két gombot egyszerre. Vagyis nyomja meg a az Előre(Forward) és a Jobbra(Right) gombot.

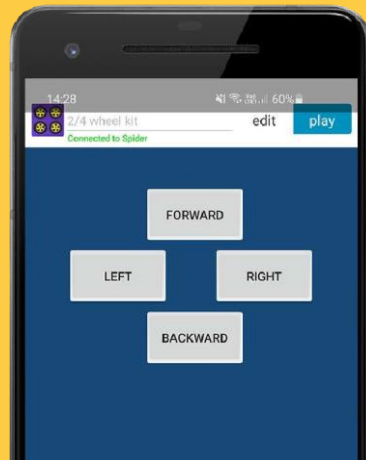



ÓVINTÉZKEDÉSEK: ELEKTROMOS MŰKÖDÉSŰ TERMÉK

Ne adja ezt a terméket 8 éves vagy annál fiatalabb gyermekeknek. Mint minden elektronikus termék esetében, a kezelés és a használat során is be kell tartani az óvintézkedéseket az elektromos áramütés elkerülése érdekében. **Felnőtt felügyelete szükséges.**

Megjegyzés a felnőtteknek: annak érdekében, hogy a gyermek játéka biztonságos és szórakoztató legyen, kérjük, tekintse át gyermekével az összes használati utasítást és biztonsági szabályt.

BIZTONSÁGI FIGYELMEZTETÉS:

- Ne vegye fel a játékot mozgás közben.
- A sérülések elkerülése érdekében tartsa távol az ujjakat, a hajat és a laza ruházatot a mozgó alkatrészekről.
- A játék működtetése során felnőtt felügyelete szükséges.
- Ha abbahagyta a játék üzemeltetését, ne felejtse el kihúzni az akkumulátort, a véletlenszerű működés elkerülése érdekében.
- Ha a játék piszkos, kérjük, tisztítsa meg száraz és puha ruhával. Ne tisztítsa az elektronikát.
- Ne tegye ki a játékot magas hőmérsékletnek, magas páratartalomnak vagy közvetlen napfénynek.
- Kizárólag beltéri használatra. Ne tegye ezt a terméket vízbe, hogy elkerülje az elektronikus alkatrészek károsodását
- A termék összetett elektronikus áramkörből és elektronikus alkatrészekből áll, ne szedje szét, és ne módosítsa az áramkört.

AKKUMULÁTOR BIZTONSÁGI INFORMÁCIÓK:

- Ezt a játékot úgy tervezték, hogy a mellékelt 250 mAh 3,7 V-os LiPo akkumulátorral és töltővel működjön.
- Az újratölthető akkumulátort csak felnőtt töltheti fel.
- Ne hagyja a töltést felnőtt felügyelete nélkül.
- Tűz és személyi sérülés veszélye áll fenn, ha az akkumulátor kilyukad, megsérül vagy helytelenül használják.
- Ne szedje szét és ne sértse meg az akkumulátort.
- Csak a mellékelt 250 mAh 3,7 V-os LiPo akkumulátort használja. Más akkumulátor használata károsíthatja a modellt.
- Az akkumulátor töltéséhez csak a mellékelt USB töltőkábelt használja.
- Kérjük, rendszeresen ellenőrizze a vezetékeket, a dugót, az akkumulátort, a töltőt és a játék egyéb elektronikus alkatrészeit. Ha bármilyen sérülést talál, kérjük, azonnal hagyja abba a termék használatát.
- Állítsa le a töltést, ha az akkumulátor forróvá válik, bűzlík, füstöt vagy erős szagot áraszt.
- Soha ne dobja az elemeket tűzbe, hogy elkerülje a robbanást vagy szivárgást.
- A szivárgás elkerülése érdekében rendszeresen ellenőrizze az elemeket.
- Az akkumulátor hulladékot a helyi törvényeknek és irányelveknek megfelelő elem és akkumulátor gyűjtő edénybe vagy veszélyeshulladék lerakóba az előírt módon kell elhelyezni.

AKKUMULÁTOR TÖLTÉS:



Az újratölthető akkumulátort csak felnőtt töltheti fel.

- Az új akkumulátort használat előtt fel kell tölteni.
- Csatlakoztassa az USB töltőkábelt 5 V-os USB áramforráshoz, például laptopoz.
- Csatlakoztassa az akkumulátort a töltőhöz (lásd a bal oldali képet). Az akkumulátor töltései a töltő piros LED fényt mutat. Amikor az akkumulátor teljesen feltöltődött, a piros LED fény kialszik.
- A kábelek leválasztásához fogja meg mindkét kábel csatlakozóját, és húzza szét (lásd a jobb oldali képet).
- Ne próbálja meg túltölteni az akkumulátort.

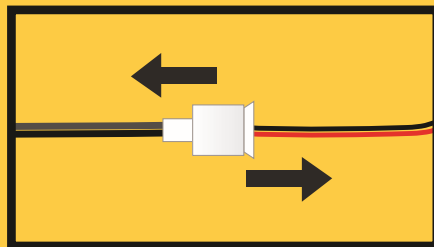
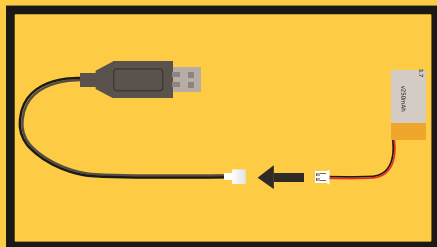

ŐRIZZE MEG EZT A HASZNÁLATI ÚTMUTATÓT ÉS A TERMÉK DOBOZÁT, MIVEL AZOK FONTOS INFORMÁCIÓKAT TARTALMAZNAK A KÉSŐBBI HASZNÁLATRA

A folyamatos termékfejlesztés miatt a kézikönyvben található képek némileg eltérhetnek a tényleges terméktől. Kérjük, inkább a tényleges termékhez tartsa magát.

A Totem Maker nevek és logók bejegyzett védjegyek. Minden jog fenntartva.

www.totemmaker.net Totem Technology, UAB

Sauletekio al. 15-709, Vilnius, 10224, Lithuania

Ügyfélszolgálatért kérjük, forduljon a következő címre: support@totemmaker.net



FIGYELEM:

FULDOKLÁSI VESZÉLY - Apró alkatrészek .
3 éves kor alatt nem ajánlott.



Fedezzen fel többet a totemtől:



Mini Lab



Micro Lab



Mini Trooper



Young Engineer Kits



4WD Car Kit



Spider

Itt talál minket:

 @totemmaker

 totem_maker

 totemmaker

 @totemmaker

Jelöljön be minket a posztjaiban
#totemmaker megjelöléssel

www.totemmaker.net